

Patternbook C Turnier Bilfingen 15.4-16.4.2023

Superhorse LK 1-2 A/B:	#1
Reining LK 4 A/B:	#15
Reining LK 1-2 + 3 A/B:	#15
Trail LK 1 A/B:	#Set 10 Nr. 3
Trail LK 2 A/B:	#Set 10 Nr. 4
Trail LK 3 A/B:	#Set 10 Nr. 5
Trail LK 4 A/B:	#Set 10 Nr. 6
Trail LK 5 A/B:	#Set 10 Nr. 7
Westernriding LK 1-3 A/B:	# 5
Ranch Riding LK 1-2 A/B:	#21
Ranch Riding LK 3 A:	#22
Ranch Riding LK 3B + 4-5 A/B:	#30

Showmanship at Halter LK 4 A / 3+4 B

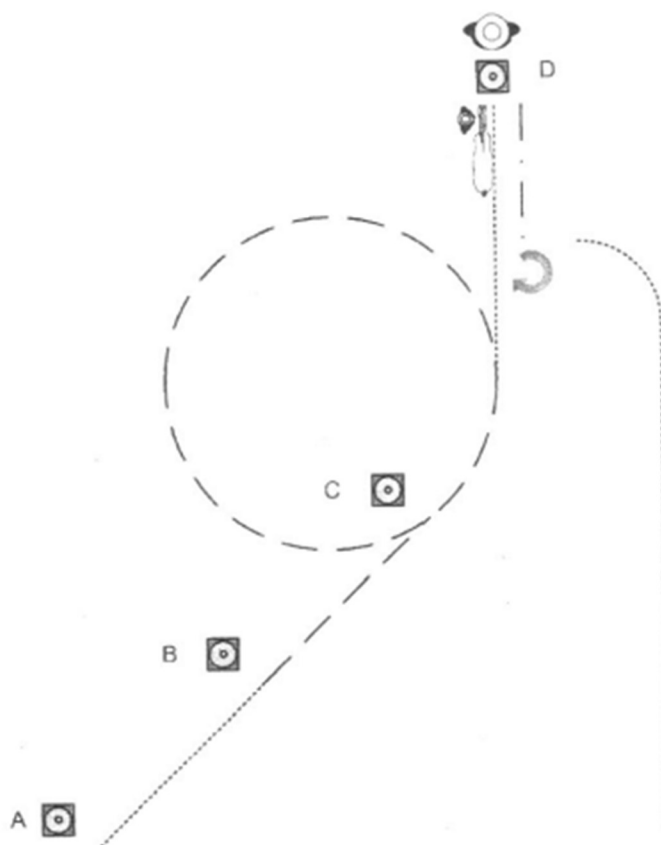

1. Von A nach B im Walk
2. Bei B Jog und weiter zu C
3. Bei C einen Jog Volte nach links um C
4. Bei C Walk und weiter zu D
5. Bei D Set Up vor dem Richter
6. Rückwärtsrichten, 90° HHW rechts
Im Walk zurück ins Warm-Up Area

..... Walk
 - - - - - Jog
 ——— Lope
 - - - - - Backup
 > ↑ > Sidepass
 > ↓ >

Showmanship at Halter LK 1-2 A/B

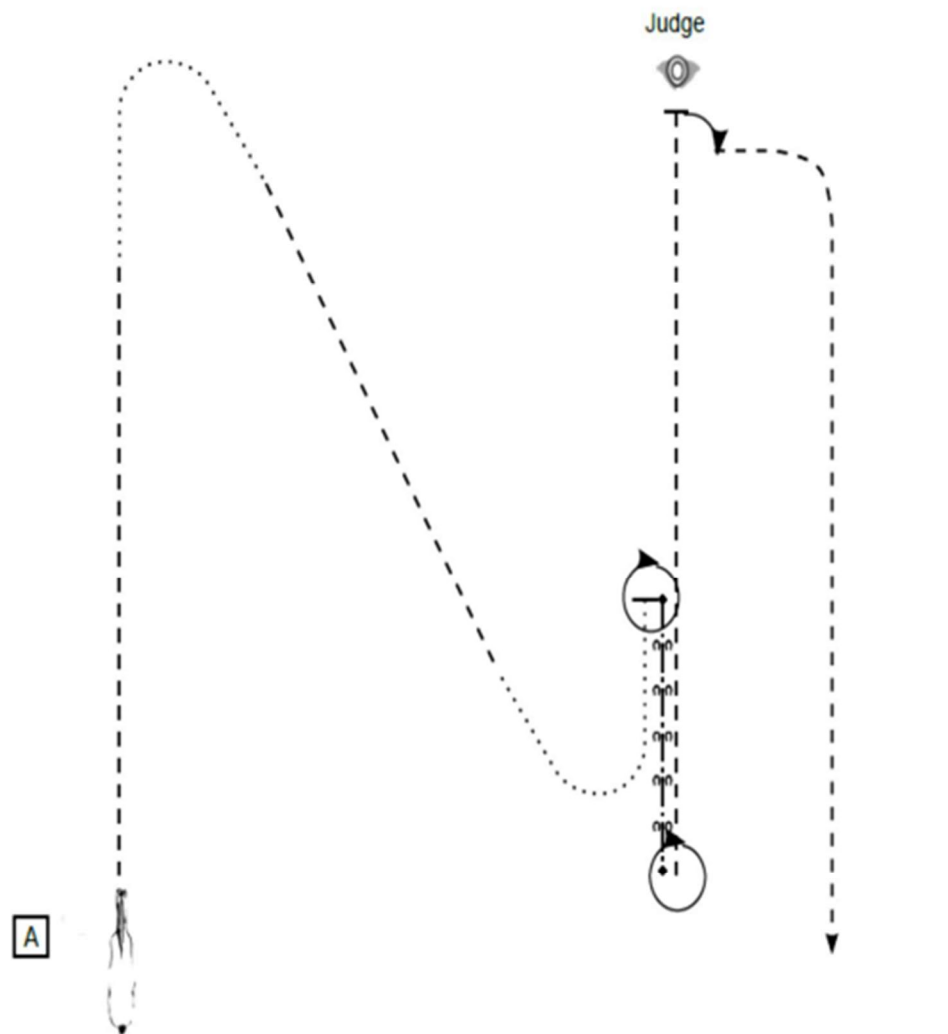

- Start bei A/Aufstellung
- (1) Trot, Walk
 - (2) Trot, Walk, Stop
 - (3) Turn 360°
 - (4) Back up
 - (5) Turn 360°
 - (6) Trot, Stop
 - (7) Set Up
 - (8) Inspection
 - (9) Turn 90°, Trot
- Im Trot die Arena verlassen

- A Marker
- Walk
- Trot
- ext. Trot
- ←→←→←→ Back up

Greenhorse Basis LK 1-5

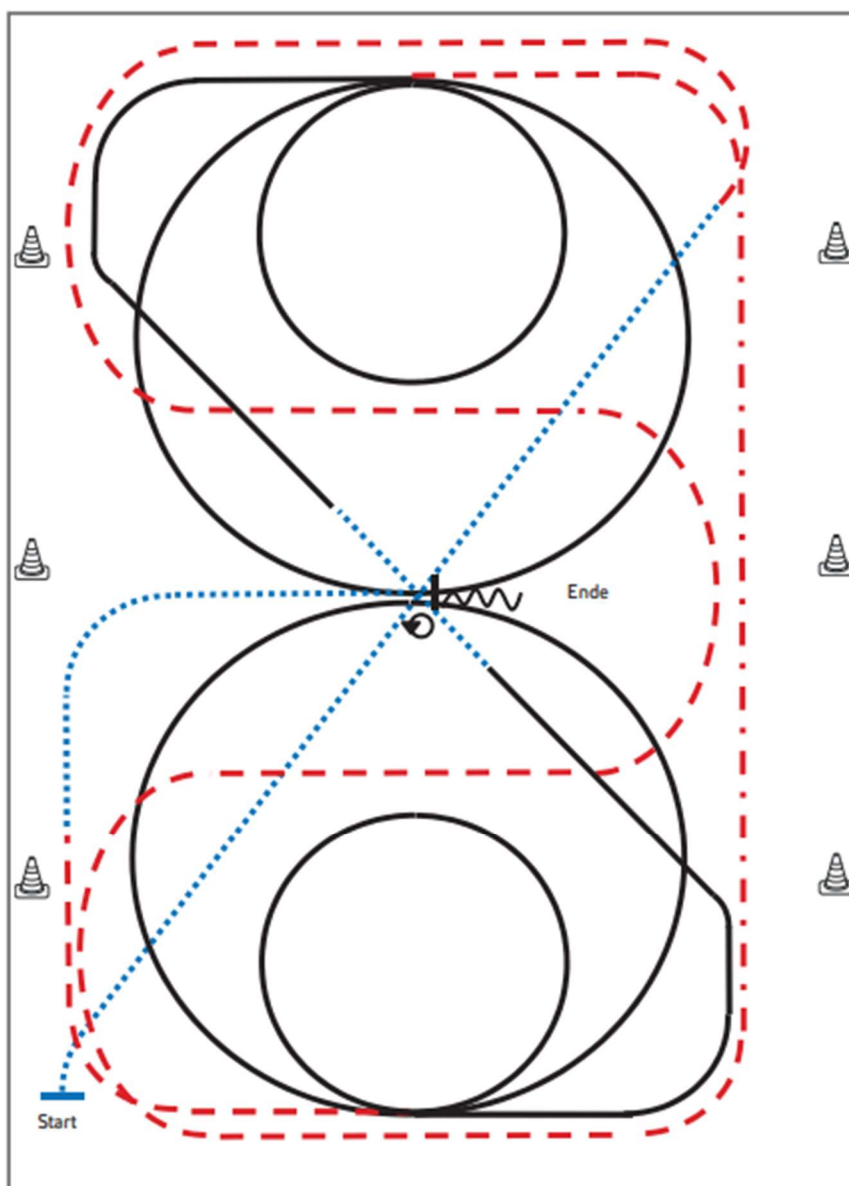

- 1) Schritt durch die ganze Bahn, vor Erreichen des Hufschlags Trab, Schlangenlinien durch die Bahn drei Bögen
- 2) An der langen Seite Tritte verlängern (Leichttraben erlaubt)
- 3) Mitte der kurzen Seite 2 Zirkel Linksgalopp (1. groß, **2. klein**), ganze Bahn
- 4) Durch die ganze Bahn wechseln, bei X einfacher Galoppwechsel über Schritt (mind. 3 Pferdelängen)
- 5) 2 Zirkel Rechtsgalopp (1. groß, **2. klein**)
- 6) Mitte der kurzen Seite Trab, auf Höhe des 1. Markers Schritt
- 7) Mitte der langen Seite abwenden, bei X Anhalten, HHW 540° (li. oder re.), eine Pferdelänge Rückwärtsrichten

Legende:	
Schritt
Trab	- - - - -
Galopp	—————
Wechselzone	
Rückwärts	~~~~~

Verharren, um das Ende der Prüfung anzuzeigen.

Western Horsemanship LK 5 A/B

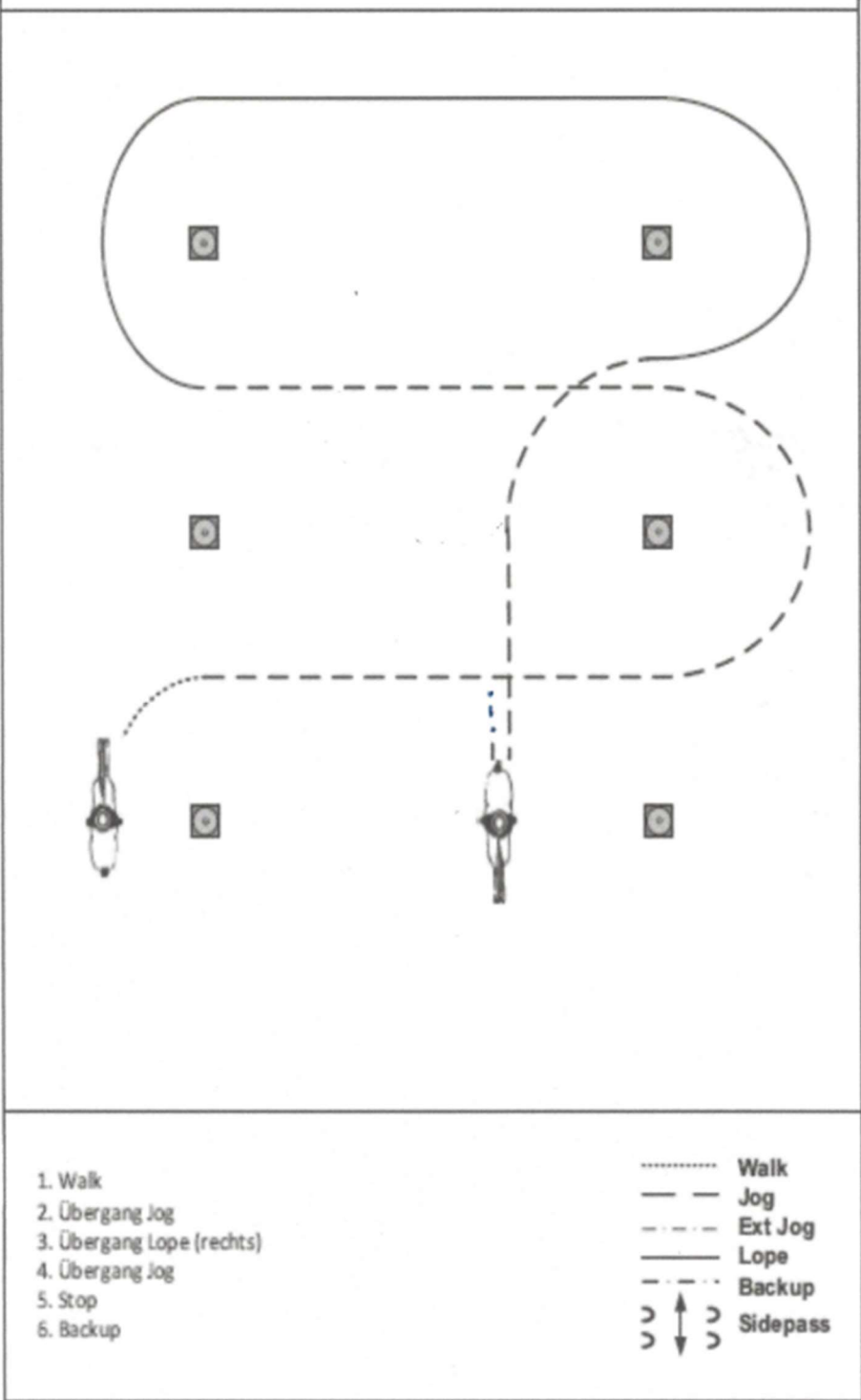

Western Horsemanship LK 4 A/B

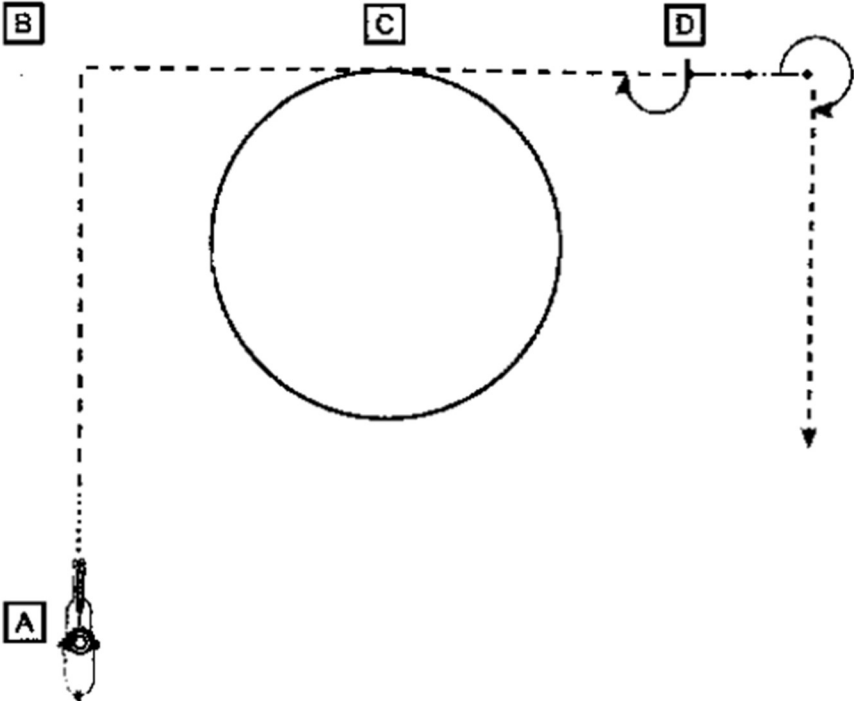

- Set up bei A
1. Walk, Jog bis C
 2. bei C Lope (RL) Zirkel
Jog bis D - Stop
 3. 180° Turn (R)
 4. Back Up
 5. 270° Turn (R),
- Jog in den Warm Up Bereich

A	Marker
.....	Walk
-----	Jog
-----	ext.Jog
-----	Lope
-----	ext. Lope
←-----→	Backup
on-----→	Sidepass
-----X-----	Lead Change

Western Horsemanship LK 3 A/B

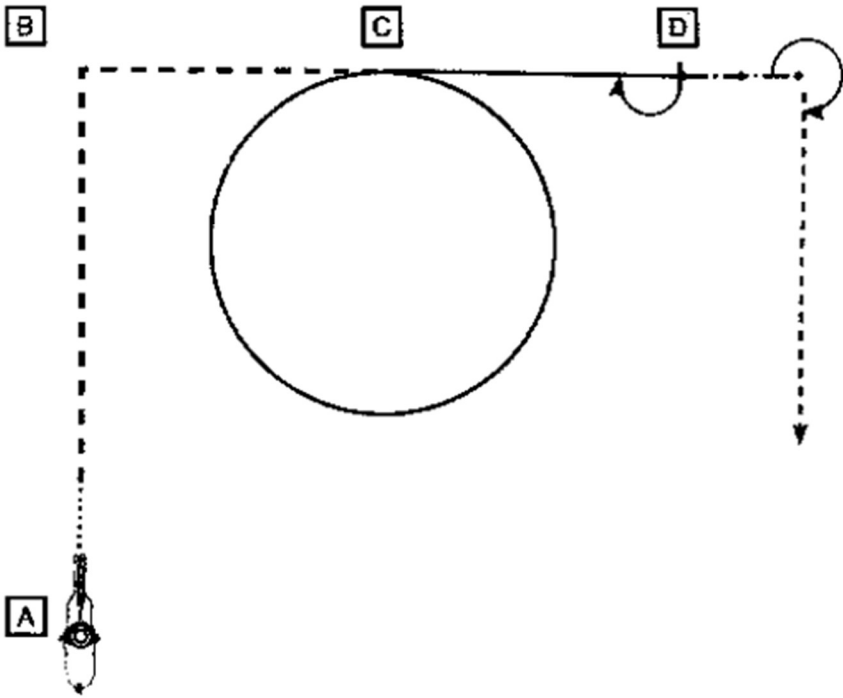

- Set up bei A
1. Walk, ext. Jog bis C
 2. bei C Lope (RL) Zirkel
Lope bis D - Stop
 3. 180° Turn (R)
 4. Back Up
 5. 270° Turn (R),

Jog in den Warm Up Bereich

A	Marker
.....	Walk
-----	Jog
-----	ext. Jog
—————	Lope
—————	ext. Lope
←-----→	Backup
→-----→	Sidepass
—————X	Lead Change

Western Horsemanship LK 1-2 A/B

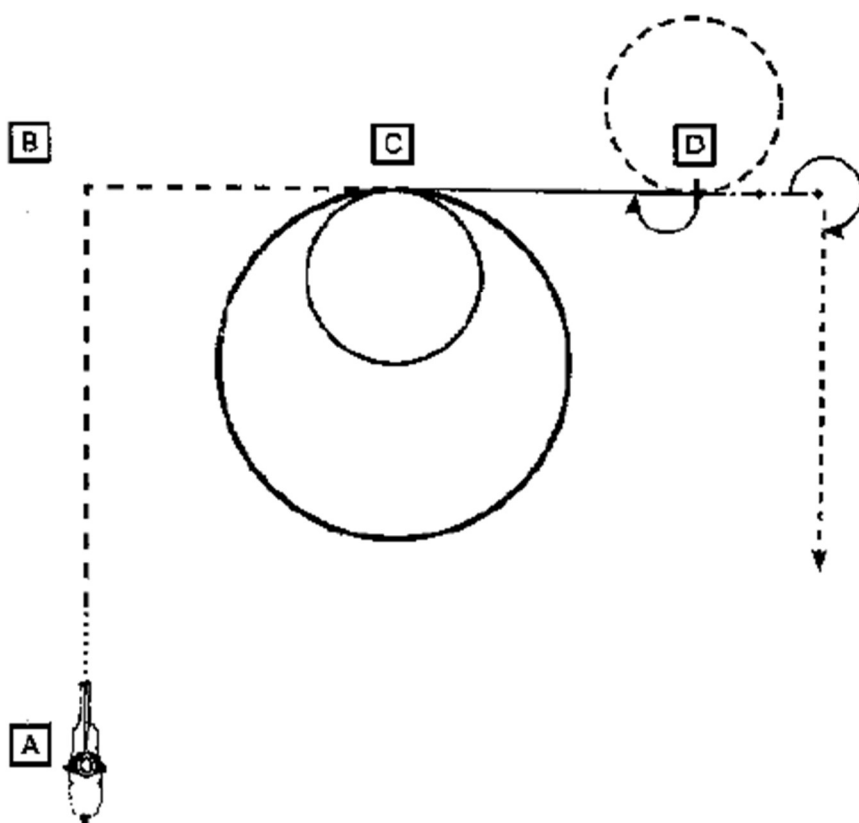

- Set up bei A
1. Walk, ext. Jog bis C
 2. bei C Lope (RL) 2 Zirkel
+ 1. klein und langsam
+ 2. groß und schnell
Lope bis D - Stop
 3. 180° Turn (R)
 4. Jogzirkel um D - Stop
 5. Back Up
 6. 270° Turn (R),

Jog in den Warm Up Bereich

A	Marker
.....	Walk
-----	Jog
- - - - -	ext. Jog
=====	Lope
=====	ext. Lope
← - - - - -	Backup
on ----->	Sidepass
-----X-----	Lead Change

Superhorse LK 1-2 A/B

Superhorse Pattern 1 (empfohlen für Hallen oder Plätze ab 20x40m)

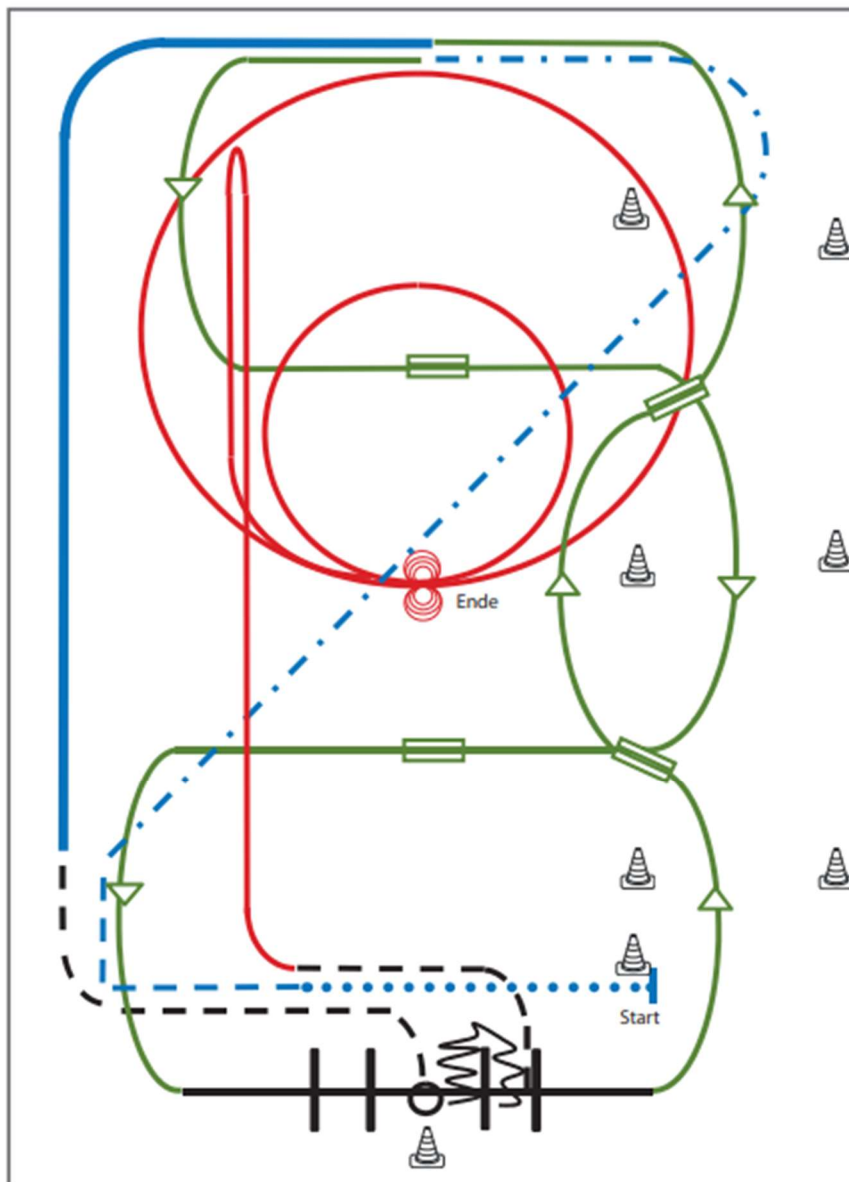

- 1) Extended Walk (RR)
- 2) Trot, Extended Trot (RR)
- 3) Galoppwechsel mit Seitenwechsel (WR)
- 4) Galoppwechsel mit Seitenwechsel (WR)
- 5) Lope over Linksgalopp (TH)
- 6) 2 Galoppwechsel auf der Linie (WR)
- 7) Extended Lope (RR)
- 8) Jog, Jog in, 360° Turn either way (TH)
- 9) Back up, Jog out (TH)
- 10) Rechtsgalopp, Run Down entlang der langen Seite, Sliding Stop mind. 6,00 m von der Bande entfernt hinter dem Mittelmarker, Rollback links, kein Verharren (RN)
- 11) 2 Zirkel Galopp (**links**), 1. groß und schnell, 2. **klein** und langsam, Stop bei X (RN)
- 12) 4 Spins **links**, 4 Spins **rechts** (RN)

Legende:	
Schritt
Trab	- - - - -
Galopp
Wechselzone	
Rückwärts	~~~~~

Reining LK 4 A/B

Reining Pattern 15 (nur für LK 4)

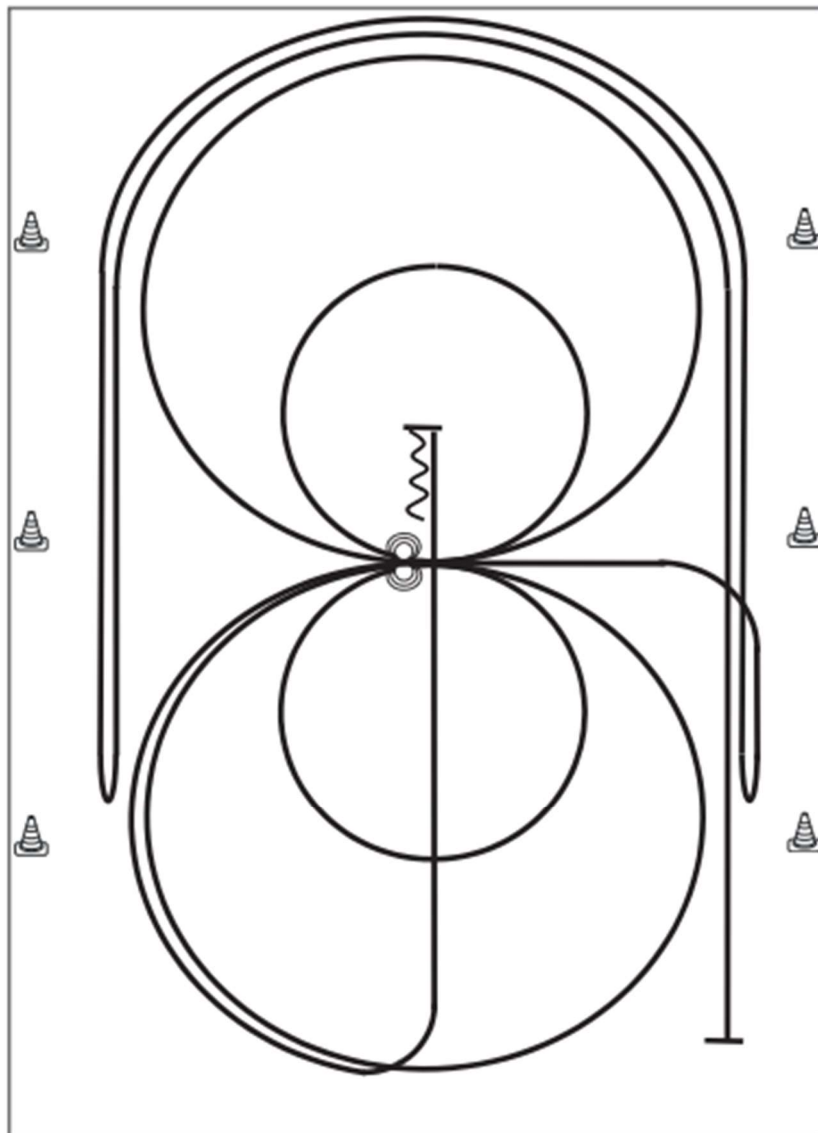

- 1) Galopp mind. 6,00 m von der Bande entfernt, (**links**) auf dem Zirkel, der nicht geschlossen wird, Run Down entlang der langen Seite, Stop mind. 6,00 m von der Bande entfernt hinter dem **Mittelmarker**, Rollback **rechts**, kein Verharren
- 2) Galopp, (**rechts**) auf dem Zirkel, der nicht geschlossen wird, Run Down entlang der langen Seite, Stop mind. 6,00 m von der Bande entfernt hinter dem **Mittelmarker**, Rollback **links**, kein Verharren, Galopp zu X
- 3) 2 Zirkel Galopp (**links**), 1. groß und schnell, 2. **klein** und langsam, Stop bei X
- 4) 3 Spins **links**, Verharren
- 5) 2 Zirkel Galopp (**rechts**), 1. groß und schnell, 2. **klein** und langsam, Stop bei X
- 6) 3 Spins **rechts**, Verharren
- 7) Galopp (**links**) auf dem Zirkel, der nicht geschlossen wird, Run Down auf der Mittellinie, Stop hinter dem **Mittelmarker**
- 8) Rückwärtsrichten mind. 3,00 m, Verharren

Trab	----
Galopp	—
Rückwärts	~~~~~

Der Reiter muss das Kopfstück zur Gebisskontrolle vor dem Richter abnehmen.

Pattern Trail – Set 10 - #3 - LK 1 C-Turniere

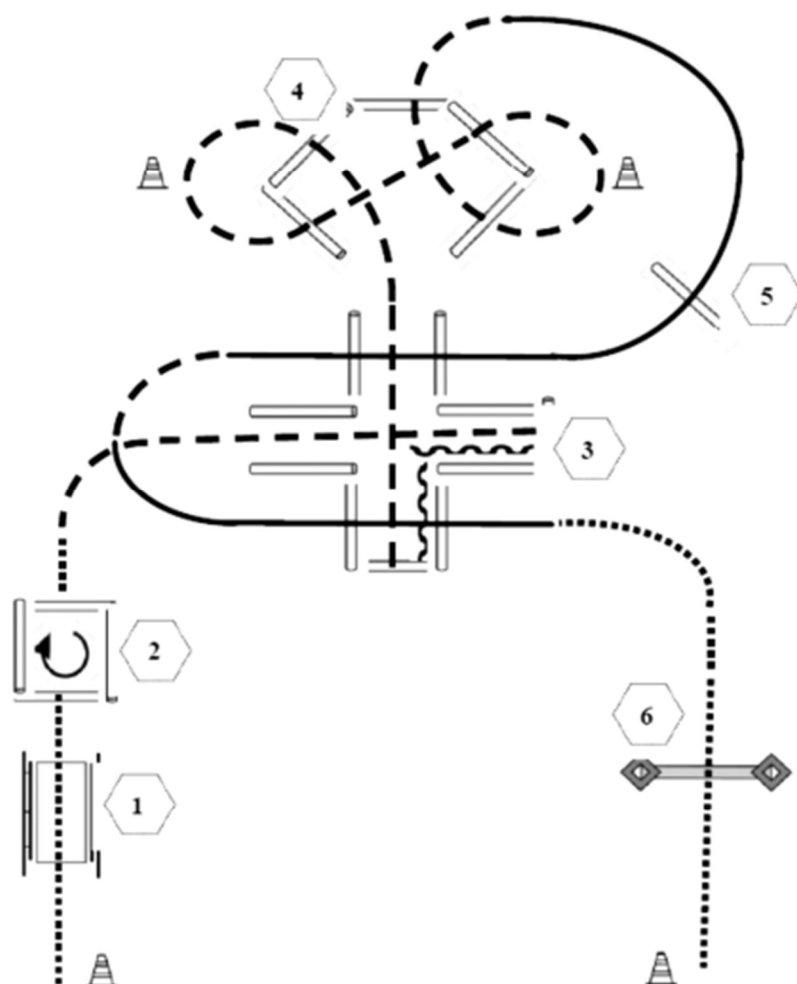

- (1) Brücke
- (2) Walk in Box, 360° Turn rechts, Walk out
- (3) Jog in, Back up, Jog out
- (4) Jog over
- (5) Lope over, einfacher Wechsel über Trab, Lope over
- (6) Tor

Pattern Trail – Set 10 - #4 - LK 2 C-Turniere

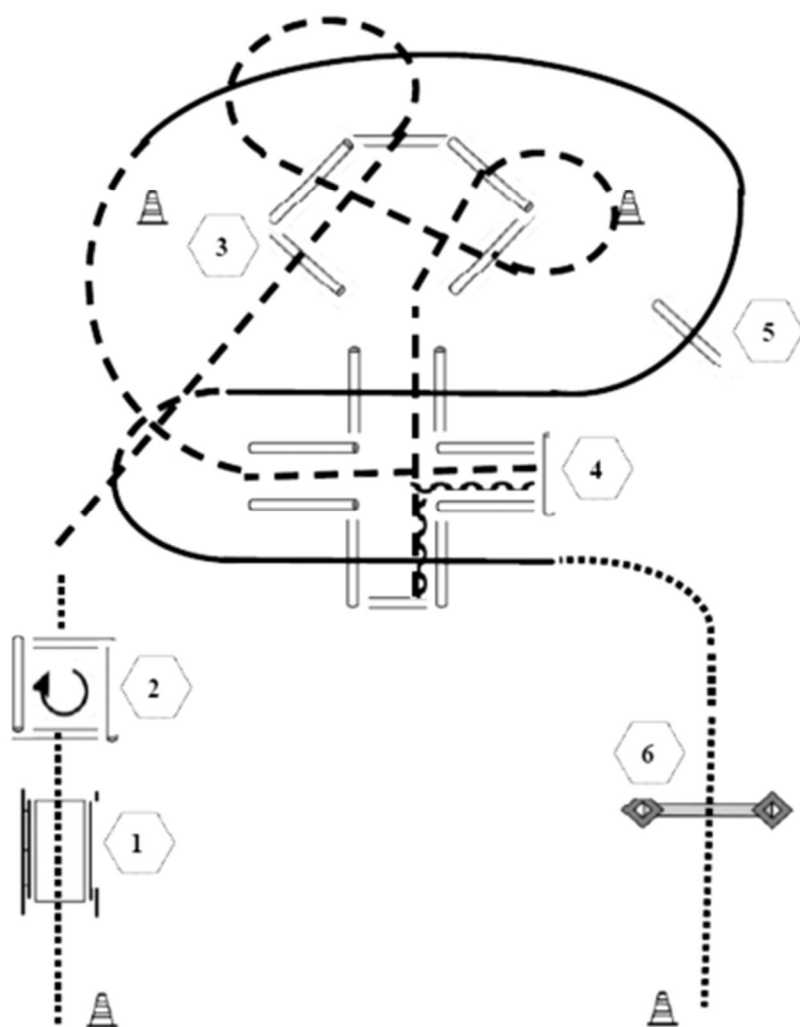

- (1) Brücke
- (2) Walk in Box, 360° Turn rechts, Walk out
- (3) Jog over
- (4) Jog in, Back up, Jog out
- (5) Lope over, einfacher Wechsel über Trab, Lope over
- (6) Tor

Pattern Trail – Set 10- #5 - LK 3 C-Turniere

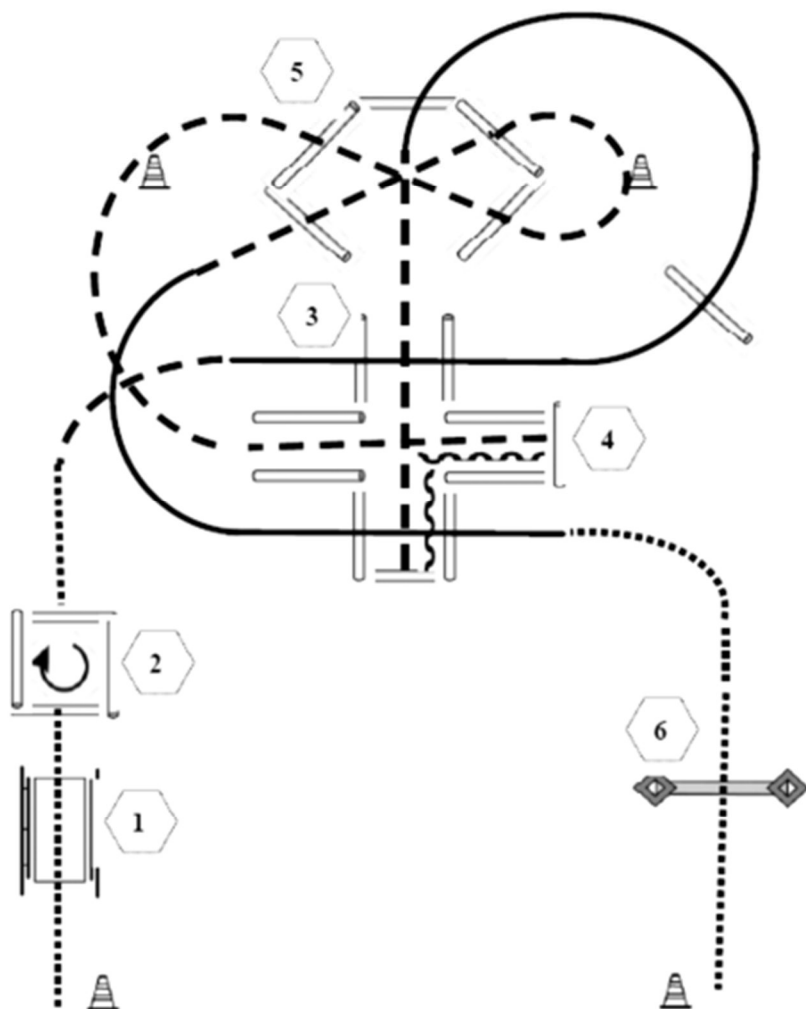

- (1) Brücke
- (2) Walk in Box, 360° Turn rechts, Walk out
- (3) Lope over
- (4) Jog in, Back up, Jog out
- (5) Jog over, Lope over
- (6) Tor

Pattern Trail - Set 10 - #6 - LK 4 C-Turniere

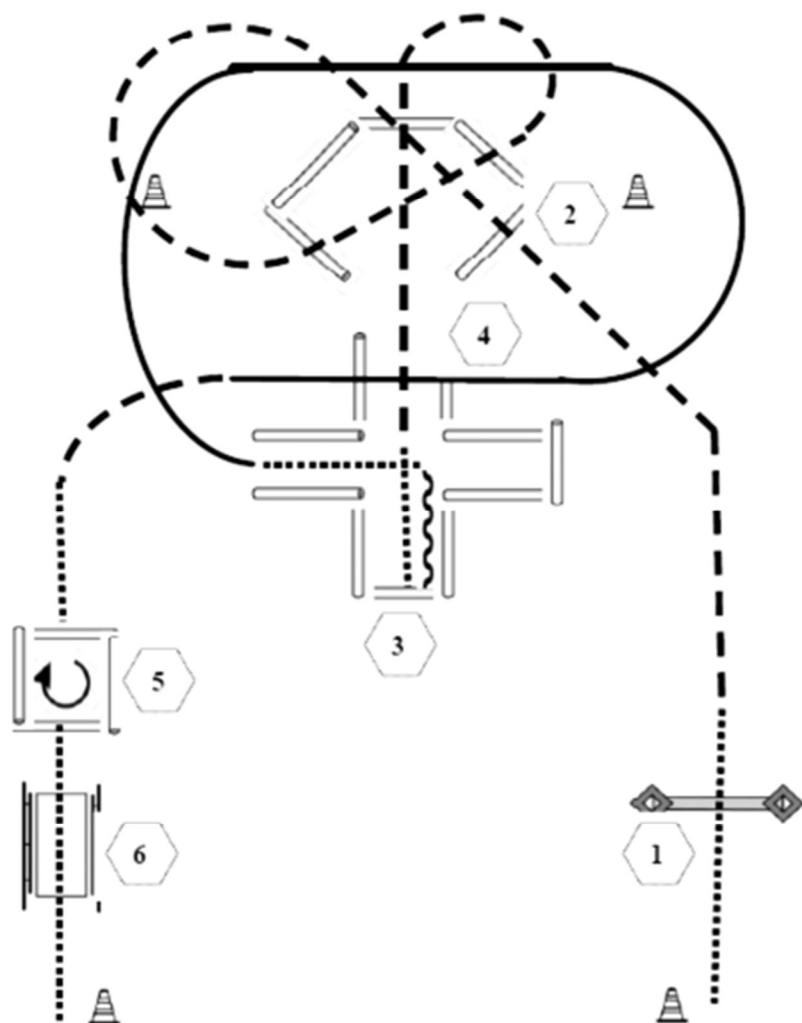

- (1) Tor
- (2) Jog over
- (3) Walk in, Back up, Walk out
- (4) Lope over
- (5) Walk in Box, 360° Turn rechts, Walk out
- (6) Brücke

LK 1-3 A/B Western Riding

Western Riding Pattern 5 empfohlen für kleine Arenen

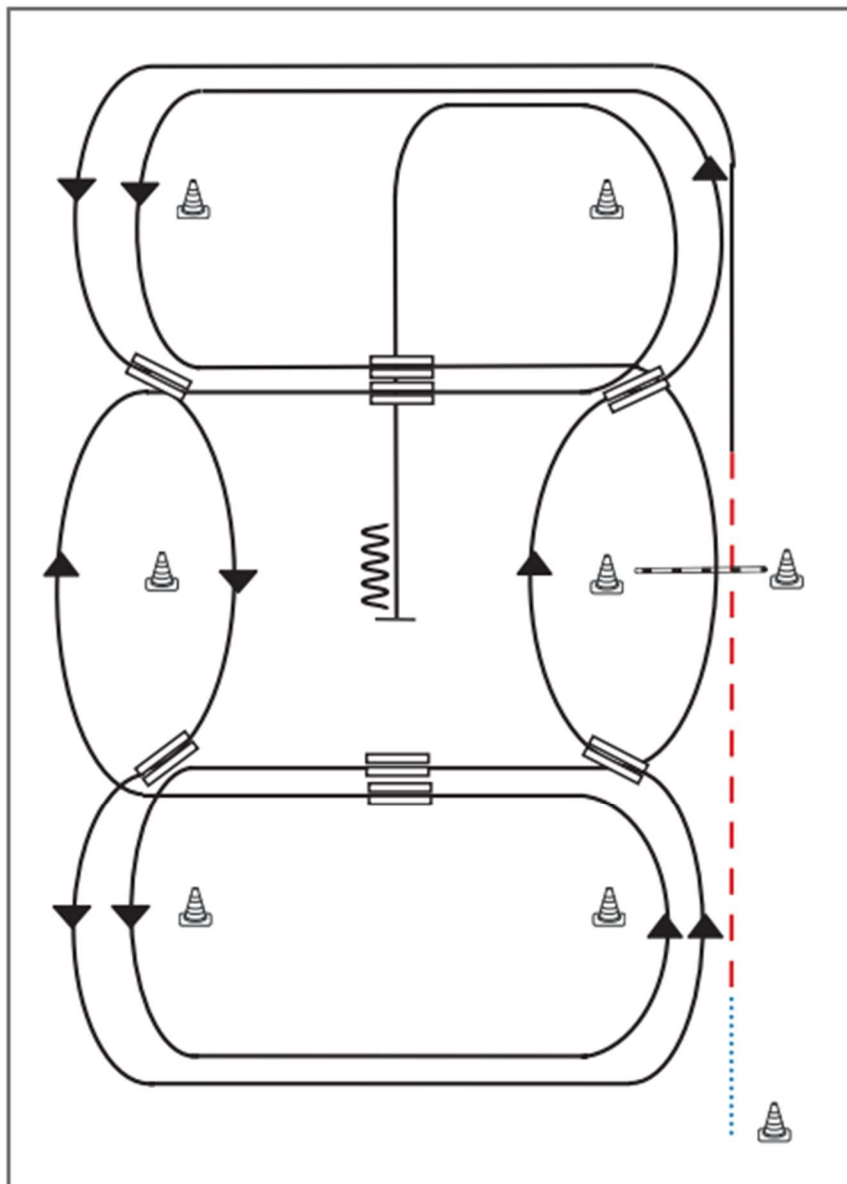

- 1) Schritt vom Start-Pylon zum ersten Marker, Übergang zum Trab, Trab über die Stange
- 2) Übergang zum Linksgalopp, Galopp an der kurzen Seite
- 3) 1. Galoppwechsel auf der Linie
- 4) 2. Galoppwechsel auf der Linie
- 5) 3. Galoppwechsel auf der Linie
- 6) 4. Galoppwechsel auf der Linie
- 7) 1. Galoppwechsel mit Seitenwechsel
- 8) Galopp über die Stange
- 9) 2. Galoppwechsel mit Seitenwechsel
- 10) 3. Galoppwechsel mit Seitenwechsel
- 11) 4. Galoppwechsel mit Seitenwechsel
- 12) Mitte der kurzen Seite abwenden, Stop auf Höhe des Mittelmarkers, Rückwärtsrichten

Legende:	
Schritt
Trab	- - - - -
Galopp	—————
Wechselzone	▬▬▬▬▬
Rückwärts	~~~~~

Arenagröße:
Mind. 20 x 40 m

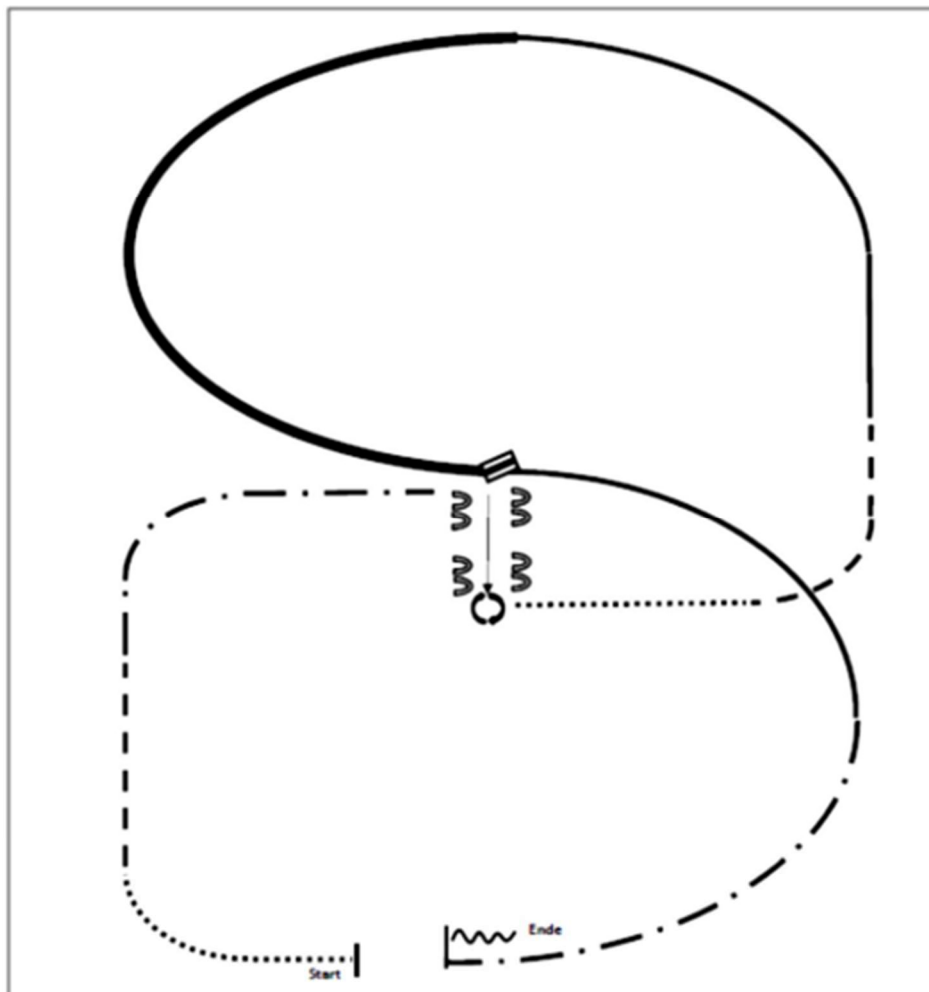

- (1) Walk
- (2) Trot
- (3) Extended Trot zur Mitte der Arena
- (4) Stop, Sidepass rechts
- (5) Turn 360° Turns (beide Richtungen)
- (6) Walk
- (7) Trot
- (8) Linksgalopp
- (9) Extended Lope links
- (10) Galoppwechsel (fliegend oder einfach)
- (11) Rechtsgalopp
- (12) Extended Trot
- (13) Stop, Back up

Arenagröße:
 Mind. 20 x 40 m

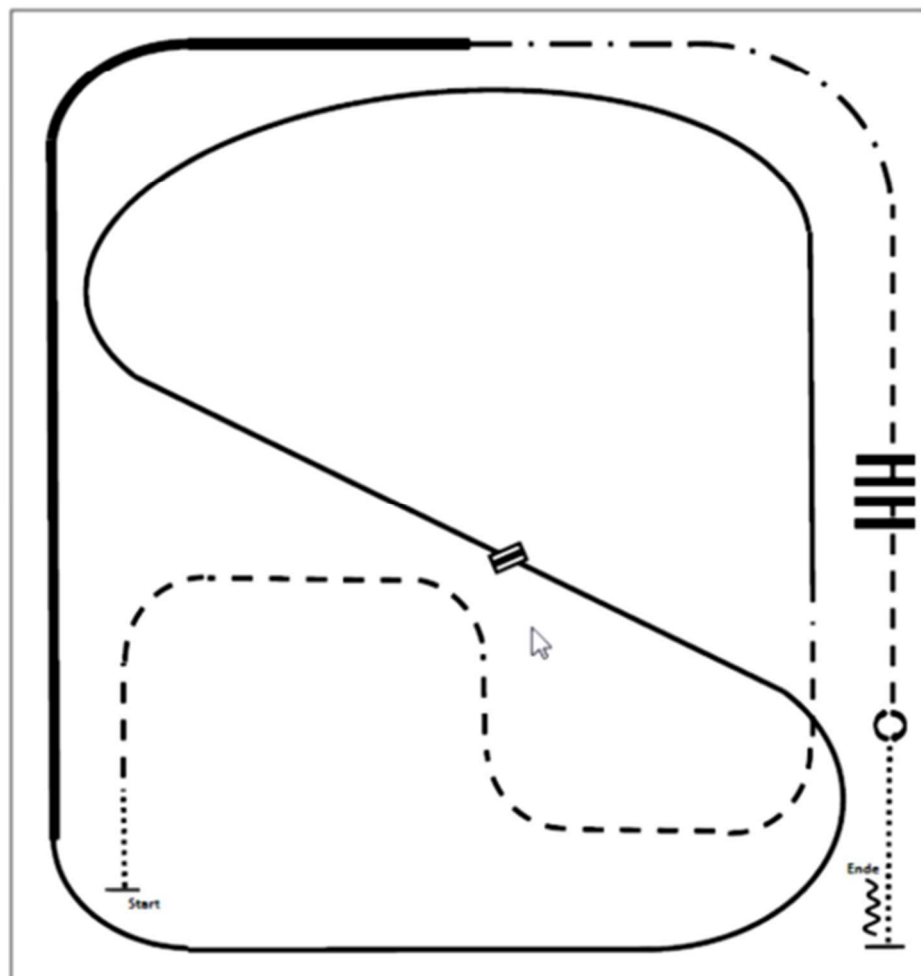

- (1) Walk
- (2) Trot
- (3) Linksgalopp
- (4) Galoppwechsel (fliegend oder einfach)
- (5) Rechtsgalopp
- (6) Extended Lope rechts
- (7) Extended Trot
- (8) Trot
- (9) Trot over
- (10) Stop, Turn 360° Turns (beide Richtungen)
- (11) Walk, Stop, Back up

Pattern Ranch Riding #30 - LK 4/5 + LK 3 B

Arenagröße:
Mind. 20 x 40 m

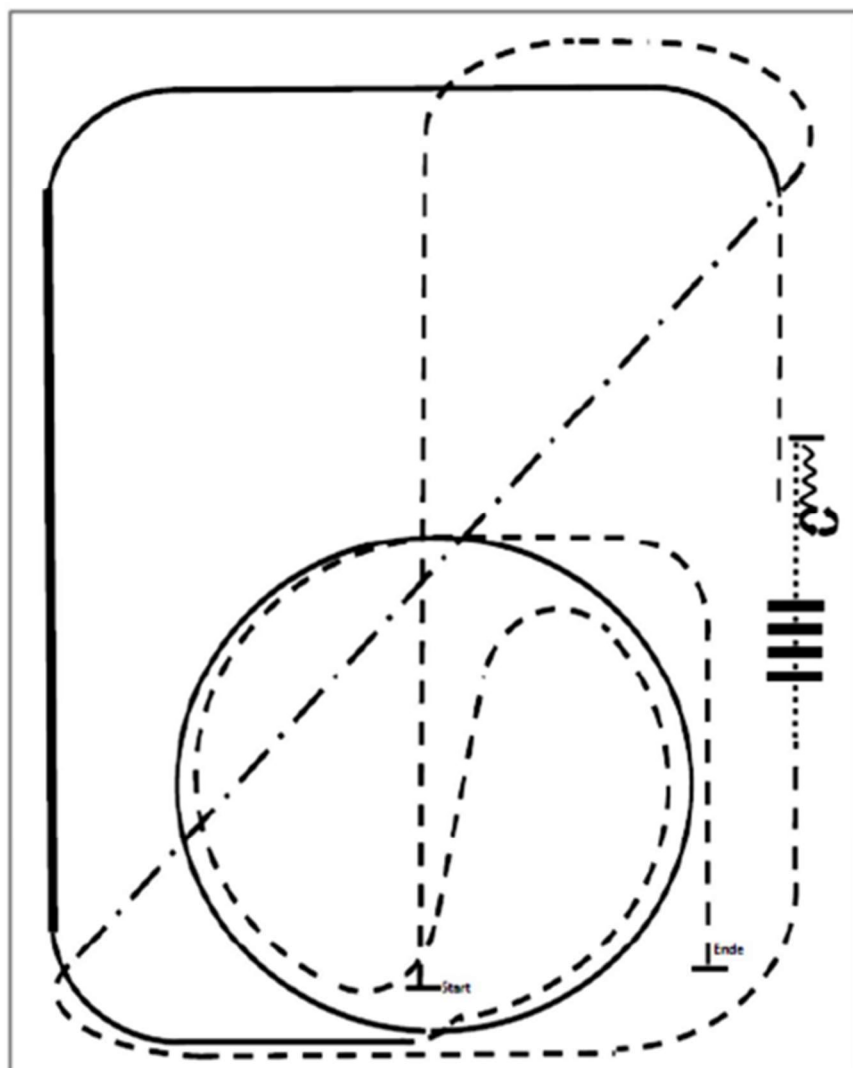

- (1) Trot
- (2) Extended Trot, Trot
- (3) Walk
- (4) Walk over
- (5) Stop, Back up
- (6) 180° Turn rechts
- (7) 180° Turn links
- (8) Trot
- (9) Linksgalopp
- (10) Extended Lope links, Linksgalopp
- (11) Trot
- (12) Rechtsgalopp
- (13) Trot, Stop

Horse & Dog Trail LK 1-5

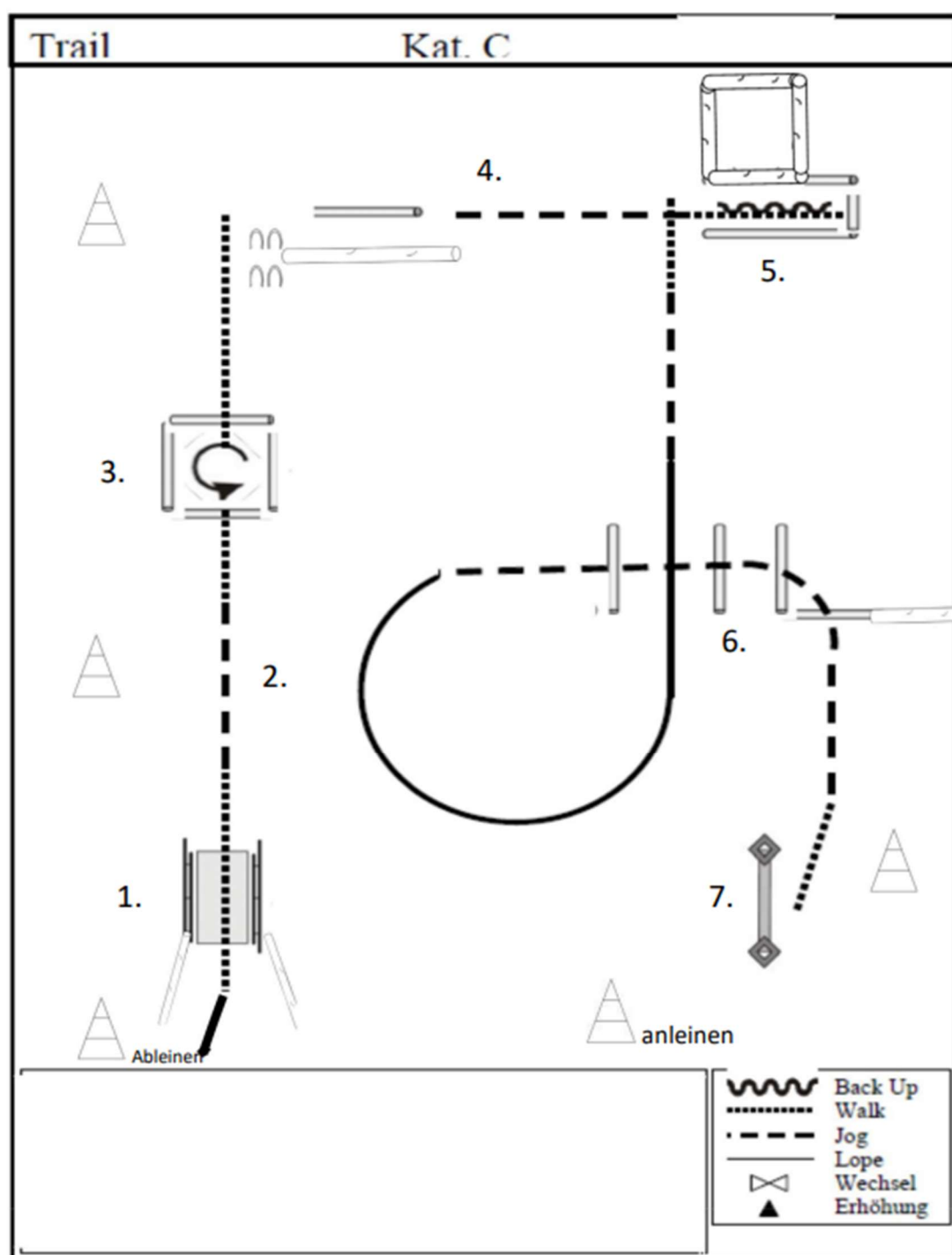

Pferd und Reiter

An der Pylone anhalten.
Walk zur Brücke.

1. Walk über die Brücke, wenn
Hund sein Ziel erreicht hat
und dort im Platz liegt.

2. Walk, jog

3. Walk in Box, Drehung 360°
links, walk out

4. Sidepass rechts
Jog, walk

5. Walk in, BackUp
walk out, Jog

6. Lope
Jog over

7. Tor beliebig öffnen,
durchreiten, weit öffnen.
Tor schließen.
Walk zu Pylone.

Anhalten, absteigen.

Hund

Hund ableinen
Hund bei Fuß

Hund voraus über die Brücke
zur Pylone schicken. Hund Platz
an Pylone

-

-

Hund bei Fuß aus Bewegung.
Hund Platz an Pylone

-

-

Hund bei Fuß aus der Bewegung
Hund in Box schicken, ablegen

-

Hund bei Fuß aus der Bewegung

Hund bei Fuß
Hund bei Fuß über die Stangen
Hund über Sprung, Reiter links
oder rechts vorbei.

Hund an Pylone ablegen

-

Hund durch das Tor rufen.
Hund an Pylone ablegen.
Hund bei Fuß.

Hund anleinen.