

# BM 2024 Patternbook

Jungpferdeklassen



[www.groha.de](http://www.groha.de)



Deutsche  
Vermögensberatung  
TOBIAS KARG



**alex mundorff**  
*western riding & country lifestyle*

# Jungferde Basis Pattern 5 (4j.) **BM 2024**

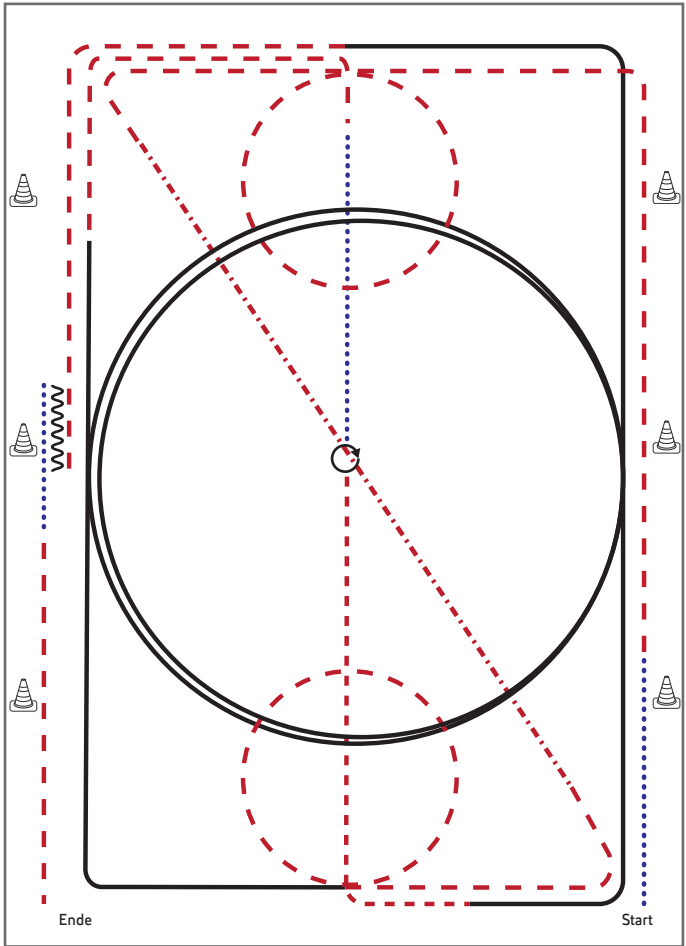

Jungferde

- 1) Schritt, Trab, Volte (links), ganze Bahn
- 2) Tritte verlängern auf der Diagonalen
- 3) Trab, Volte (rechts)
- 4) Rechtsgalopp ganze Bahn, Mittelzirkel, ganze Bahn
- 5) Trab, Schritt bis X, bei X Stopp
- 6) HHW 360° (rechts oder links)
- 7) Trab, Linksgalopp ganze Bahn, Mittelzirkel, ganze Bahn
- 8) Trab, Stopp
- 9) Rückwärtsrichten (mind. 2 Pferdelängen), Schritt, im Trab die Arena verlassen

**Legende:**

Schritt	
Trab	
Galopp	
Wechselzone	
Rückwärts	

## Jungpferde Basis Pattern 6 (5j.) **BM 2024**

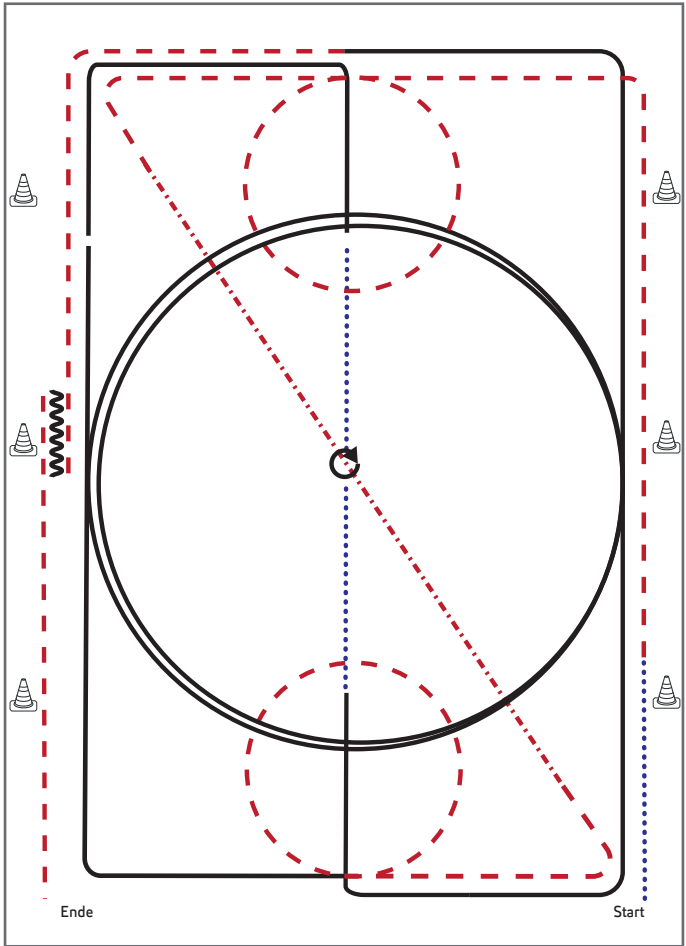

- 1) Schritt, Trab, Volte (links), ganze Bahn
- 2) Tritte verlängern auf der Diagonalen
- 3) Trab, Volte (rechts)
- 4) Rechtsgalopp ganze Bahn, Mittelzirkel, ganze Bahn
- 5) Übergang zum Schritt, Schritt bis X, bei X Stopp
- 6) HHW (rechts und links je 360°, beliebig beginnend)
- 7) Schritt, Linksgalopp ganze Bahn, Mittelzirkel, ganze Bahn
- 8) Trab, Stopp
- 9) Rückwärtsrichten (mind. 2 Pferdelängen), im Trab die Arena verlassen

Legende:	
Schritt	
Trab	
Galopp	
Wechselzone	
Rückwärts	

## BM 2024

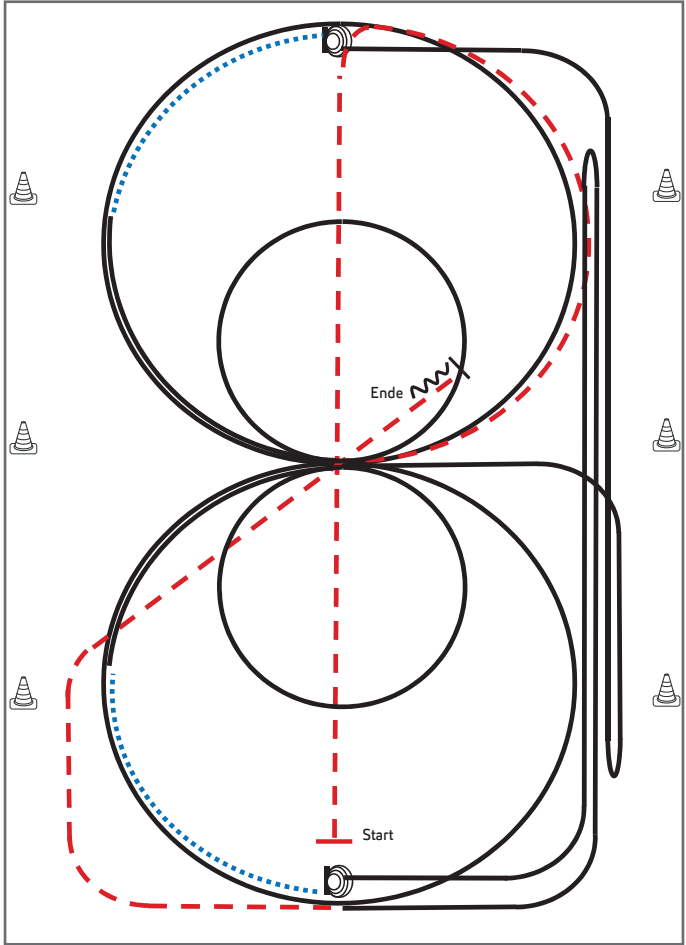

- |           |       |
|-----------|-------|
| Trab      | ----- |
| Galopp    | ————— |
| Rückwärts | ~~~~~ |
- 1) Trab durch die Länge der Bahn, ½ Zirkel, 1 Zirkel Galopp (**rechts**), groß und schnell
  - 2) 1 Zirkel Galopp (**rechts**), klein und langsam, weiter ¼ Zirkel Galopp, Schritt bis Mitte kurze Seite, Stop
  - 3) 4 Spins **rechts**, Verharren
  - 4) Galopp **rechts**, auf dem Zirkel, der nicht geschlossen wird, Run Down entlang der langen Seite, Sliding Stop mind. 6 m von der Bande entfernt hinter dem **Endmaker**, Rollback **links**, Galopp bis X
  - 5) 1 Zirkel Galopp (**links**), groß und schnell,
  - 6) 1 Zirkel Galopp (**links**), klein und langsam, weiter ¼ Zirkel Galopp, Schritt bis Mitte kurze Seite, Stop
  - 7) 4 Spins **links**, Verharren
  - 8) Galopp, **links**, auf dem Zirkel, der nicht geschlossen wird, Run Down entlang der langen Seite, Sliding Stop mind. 6 m von der Bande entfernt hinter dem **Endmaker**, Rollback **rechts**
  - 9) Galopp bis Mitte kurze Seite, Trab, hinter X Stop, Rückwärtsrichten mind. 3 Meter, Verharren
- Der Reiter muss das Kopfstück zur Gebisskontrolle vor dem Richter abnehmen.



## BM 2024

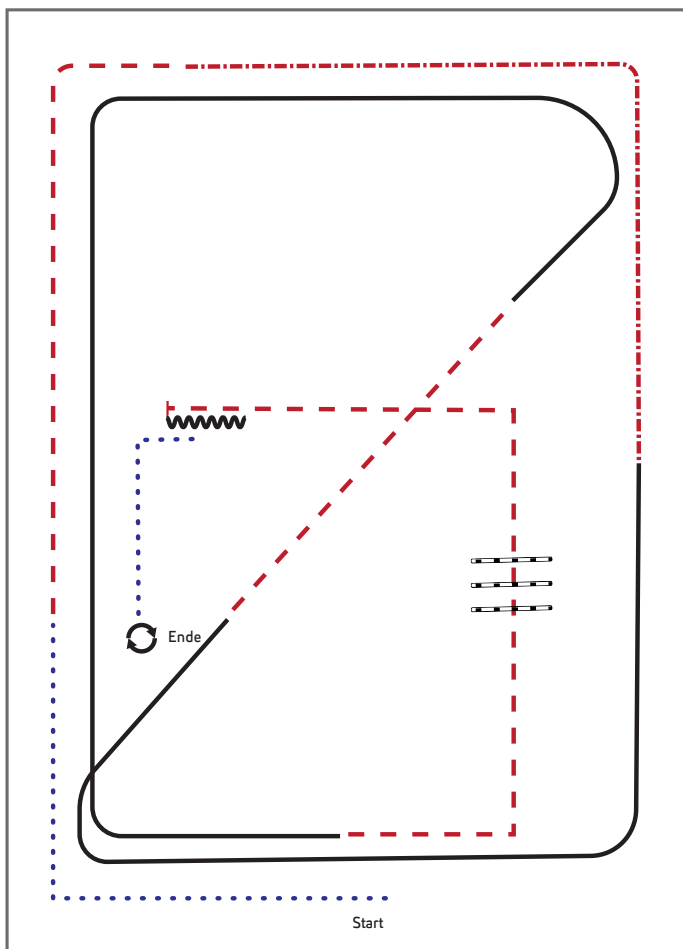

Jungferde

- 1) Walk, Trot
- 2) Extended Trot
- 3) Lope RL
- 4) Trot
- 5) Lope LL
- 6) Trot corner
- 7) Trot over, Trot corner
- 8) Stop, Back up
- 9) Walk, Turn 360° left or right

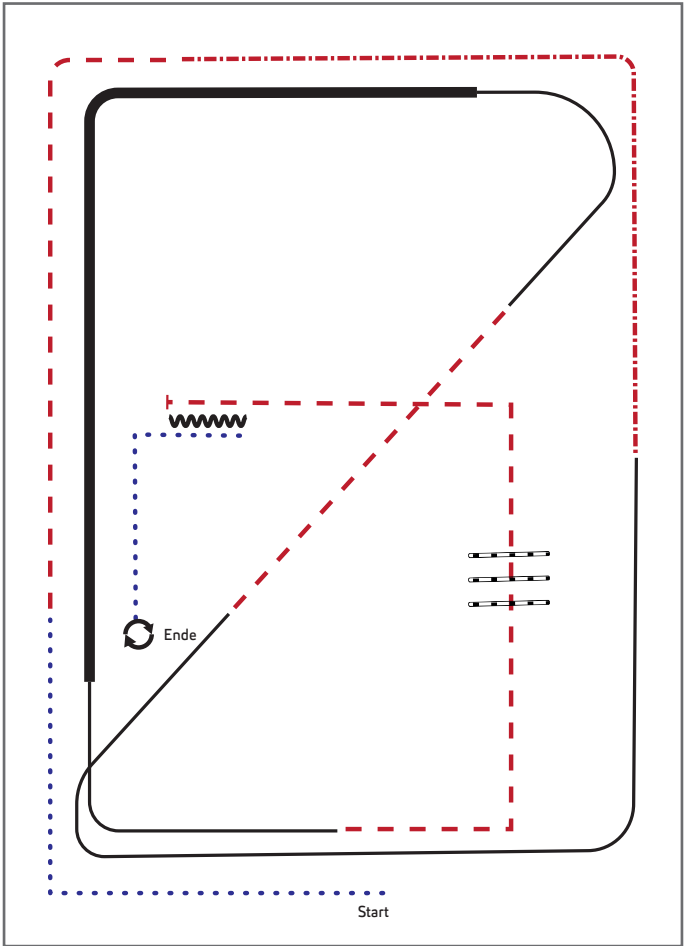

Legende:

- Schritt
- Trab
- Galopp
- Wechselzone
- Rückwärts



- 1) Walk, Trot
- 2) Extended Trot
- 3) Lope RL
- 4) Trot
- 5) Lope LL, extended Lope, Lope
- 6) Trot corner
- 7) Trot over, Trot corner
- 8) Stop, Back up
- 9) Walk, Turns 360° each direction

**Legende:**

Schritt	
Trab	
Galopp	
Wechselzone	
Rückwärts	

Jungpferde

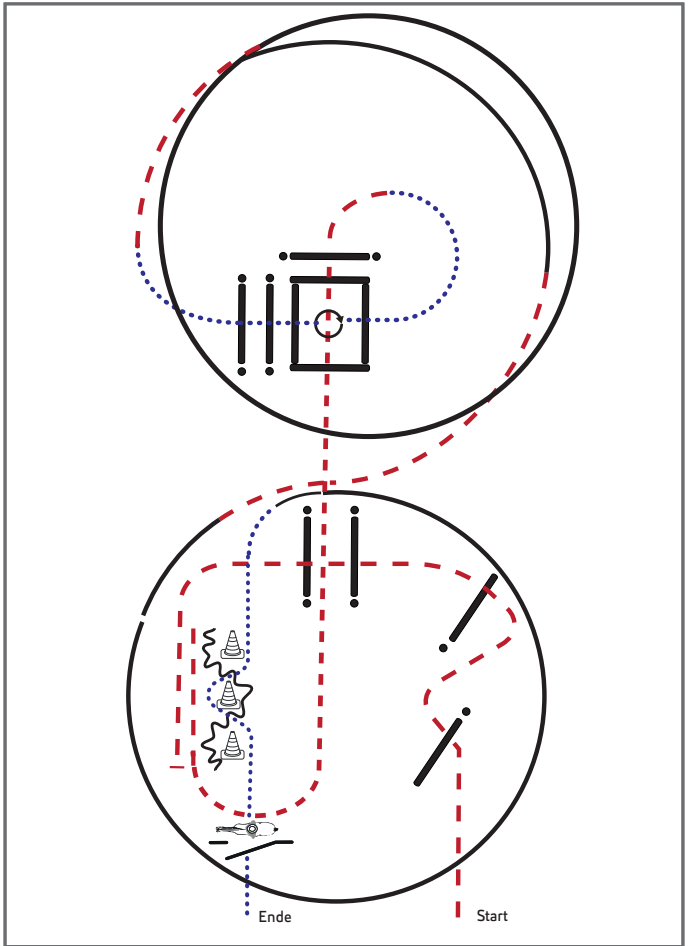

Jungferde

- 1) Trab, Trabserpentin, Trabstangen
- 2) Anhalten, Rückwärt durch Pylonen
- 3) Trab, Trabstangen
- 4) Schritt, im Schritt in die Box, 360° (links oder rechts)
- 5) Schrittstangen
- 6) Trab, Rechtsgalopp
- 7) Trab, Linksgalopp
- 8) Schritt, Slalom
- 9) Tor, im Schritt die Arena verlassen

Legende:	
Schritt	.....
Trab	- - - - -
Galopp	.....
Wechselzone	=====
Rückwärts	~~~~~

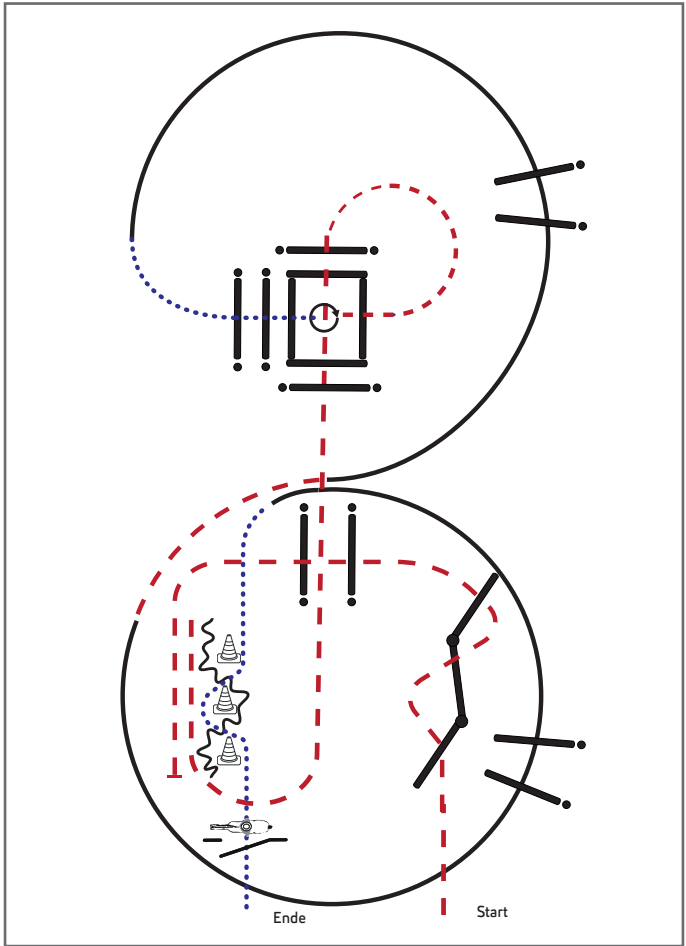

Jungpferde

- 1) Trab, Trabserpentin, Trabstangen
- 2) Anhalten, Rückwärt durch Pylonen
- 3) Trab, Trabstangen
- 4) Trab in die Box, 360° (links oder rechts)
- 5) Schrittstangen
- 6) Rechtsgalopp, Galoppstangen
- 7) Trab, Linksgalopp, Galoppstangen
- 8) Schritt, Slalom
- 9) Tor, im Schritt die Arena verlassen

Legende:	
Schritt	.....
Trab	- - - - -
Galopp	—————
Wechselzone	—————
Rückwärts	~~~~~

# Young Star Klassen

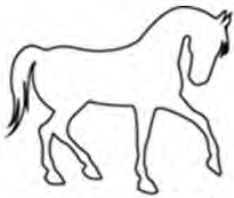

CHRISTINE BECHERER  
REITPÄDAGOGIK



**BUFFALO VERLAG**

Reitsport-Fachbücher — Spezielle Kochbücher  
und vieles mehr

[www.buffalo-verlag.de](http://www.buffalo-verlag.de)

Unsere Produkte lassen Ihren Fuhrpark strahlen.

**cleantruck**  
Hochleistungsreiniger

Igepa-chemie GmbH  
Mitterfeldstraße 7a | 93077 Bad Abbach  
Tel. +49 (0)9405 / 9525-0 | [info@clean-truck.de](mailto:info@clean-truck.de)

[www.clean-truck.de](http://www.clean-truck.de)



FOLEE UHS



Also geht's nur  
Clean-Truck-Shop

Pferdegut Falkenberg



MICHAEL DOLD  
Horsemanship



**JOSEPHINE RUDOLF**

COPYWRITING  
CONSULTING & SALES

**BEMER**  
BY MARY KAY



**equiMANIA**

KREATIVE IDEEN RUND UMS PFERD

Youngstars Challenge Pattern 3 (6j.) (Empfohlen für Hallen oder Plätze ab 20x40m)  
**BM 2024**

Jungpferde

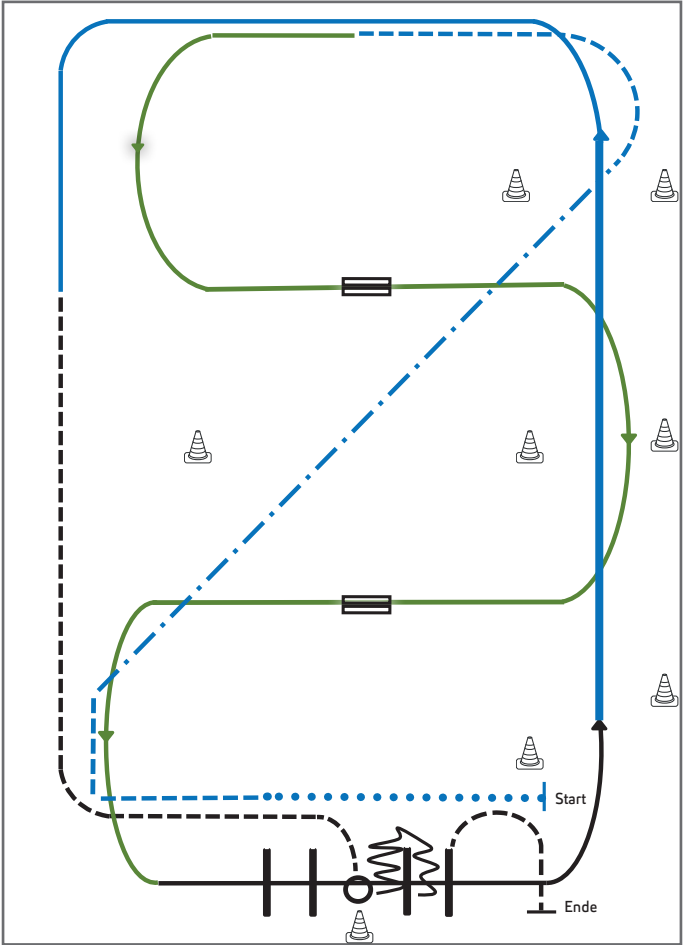

- 1) Extended Walk (RR)
- 2) Trot, Extended Trot, Trot (RR)
- 3) Galoppwechsel mit Seitenwechsel (WR)
- 4) Galoppwechsel mit Seitenwechsel (WR)
- 5) Lope over Linksgalopp (TH)
- 6) Extended Lope, Lope (RR)
- 7) Jog, Jog in, 360° Turn either way (TH)
- 8) Back up, Jog out (TH)

Legende:	
Schritt	.....
Trab	.....
Galopp	.....
Wechselzone	▬▬▬
Rückwärts	~~~~~

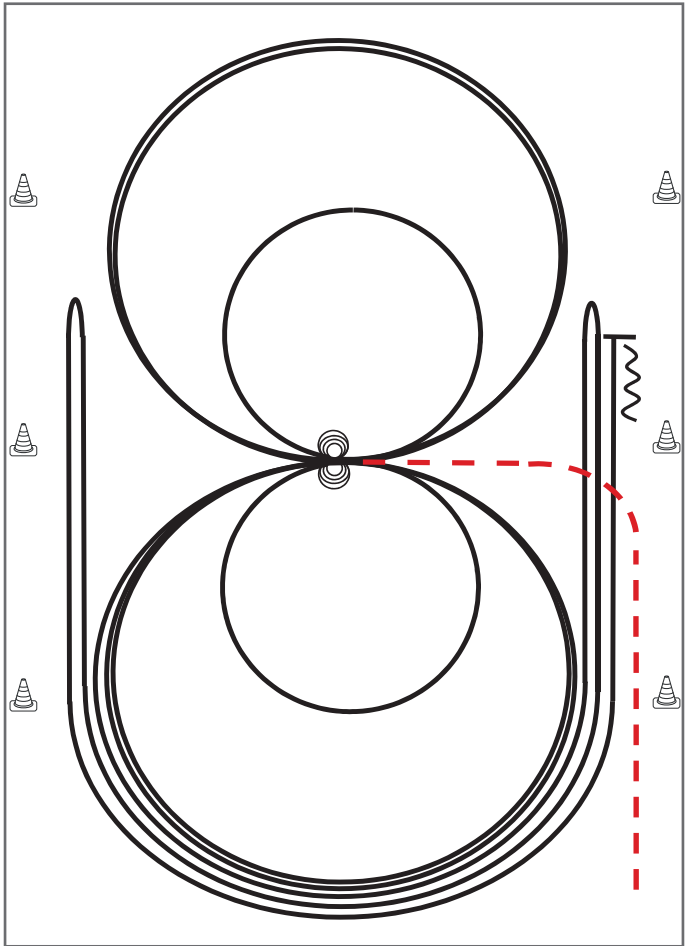

Im Trab zur Mitte der Bahn. Beginn der Aufgabe aus dem Schritt oder aus dem Stand.

- 1) 4 Spins **rechts**, Verharren
- 2) 4 Spins **links**, Verharren
- 3) 3 Zirkel Galopp (**links**), 1. + 2. groß und schnell, **3. klein** und langsam, Galoppwechsel bei X
- 4) 3 Zirkel Galopp (**rechts**), 1. + 2. groß und schnell, **3. klein** und langsam, Galoppwechsel bei X
- 5) Galopp (**links**) auf dem Zirkel, der nicht geschlossen wird, Run Down entlang der langen Seite, Sliding Stop mind. 6,00 m von der Bande entfernt hinter dem **Mittelmarker**, Rollback **rechts**, kein Verharren
- 6) Galopp (**rechts**) auf dem Zirkel, der nicht geschlossen wird, Run Down entlang der langen Seite, Sliding Stop mind. 6,00 m von der Bande entfernt hinter dem **Mittelmarker**, Rollback **links**, kein Verharren
- 7) Galopp (**links**) auf dem Zirkel, der nicht geschlossen wird, Run Down entlang der langen Seite, Sliding Stop mind. 6,00 m von der Bande entfernt hinter dem **Mittelmarker**, Rückwärtsrichten mind. 3,00 m, Verharren

Trab	-----
Galopp	—————
Rückwärts	~~~~~

Der Reiter muss das Kopfstück zur Gebisskontrolle vor dem Richter abnehmen.

# Reining



ESUITRIENOL

Equitrienol

Das Vitamin E für Sie und Ihre Vierbeiner



Lope In<sup>®</sup>





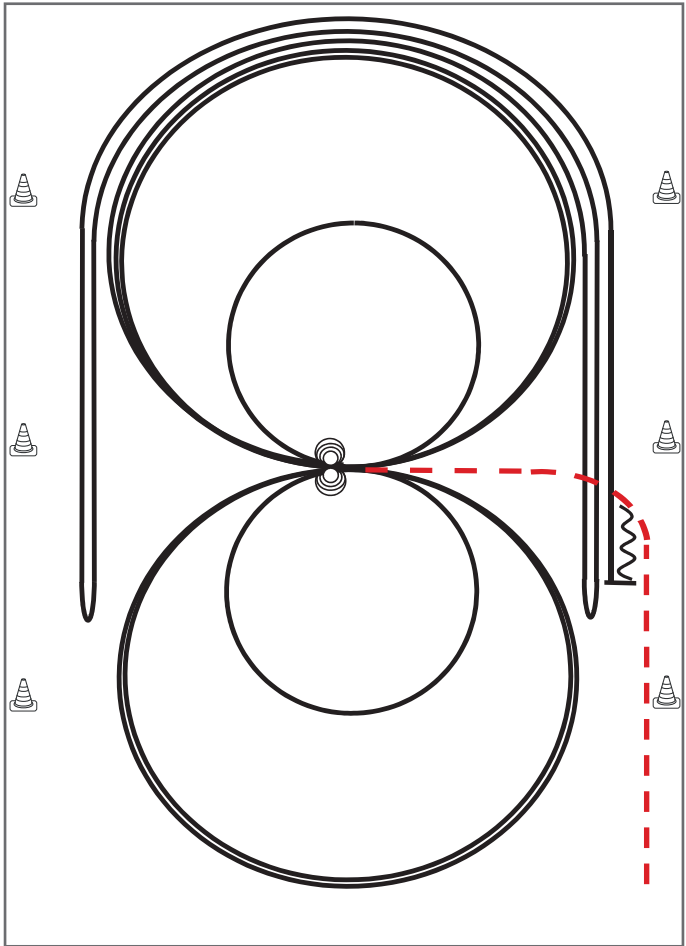

Reining

Im Trab zur Mitte der Bahn. Beginn der Aufgabe aus dem Schritt oder aus dem Stand.

- 1) 4 Spins **links**, Verharren
- 2) 4 Spins **rechts**, Verharren
- 3) 3 Zirkel Galopp (**rechts**), 1. groß und schnell, 2. **klein** und langsam, 3. groß und schnell, Galoppwechsel bei X
- 4) 3 Zirkel Galopp (**links**), 1. groß und schnell, 2. **klein** und langsam, 3. groß und schnell, Galoppwechsel bei X
- 5) Galopp (**rechts**) auf dem Zirkel, der nicht geschlossen wird, Run Down entlang der langen Seite, Sliding Stop mind. 6,00 m von der Bande entfernt hinter dem **Mittelmarker**, Rollback **links**, kein Verharren
- 6) Galopp (**links**) auf dem Zirkel, der nicht geschlossen wird, Run Down entlang der langen Seite, Sliding Stop mind. 6,00 m von der Bande entfernt hinter dem **Mittelmarker**, Rollback **rechts**, kein Verharren
- 7) Galopp (rechts) auf dem Zirkel, der nicht geschlossen wird, Run Down entlang der langen Seite, Sliding Stop mind. 6,00 m von der Bande entfernt hinter dem **Mittelmarker**, Rückwärtsrichten mind. 3,00 m, Verharren

Trab	-----
Galopp	—————
Rückwärts	~~~~~

Der Reiter muss das Kopfstück zur Gebisskontrolle vor dem Richter abnehmen.

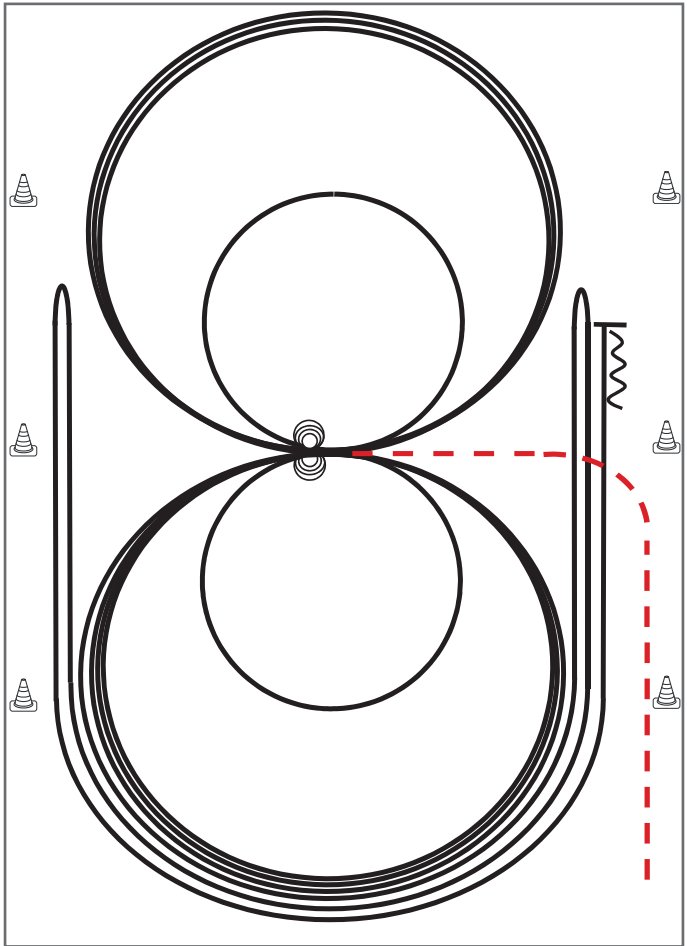

Im Trab zur Mitte der Bahn. Beginn der Aufgabe aus dem Schritt oder aus dem Stand.

- 1) 3 Zirkel Galopp (**links**), 1. + 2. groß und schnell, **3. klein** und langsam, Stop bei X
- 2) 4 Spins **links**, Verharren
- 3) 3 Zirkel Galopp (**rechts**), 1. + 2. groß und schnell, **3. klein** und langsam, Stop bei X
- 4) 4 Spins **rechts**, Verharren
- 5) 1 Zirkel Galopp (**links**) groß und schnell, Galoppwechsel bei X, 1 Zirkel Galopp (**rechts**) groß und schnell, Galoppwechsel bei X (figure 8)
- 6) Galopp (**links**) auf dem Zirkel, der nicht geschlossen wird, Run Down entlang der langen Seite, Sliding Stop mind. 6,00 m von der Bande entfernt hinter dem **Mittelmarker**, Rollback **rechts**, kein Verharren
- 7) Galopp (**rechts**) auf dem Zirkel, der nicht geschlossen wird, Run Down entlang der langen Seite, Sliding Stop mind. 6,00 m von der Bande entfernt hinter dem **Mittelmarker**, Rollback **links**, kein Verharren
- 8) Galopp (**links**) auf dem Zirkel, der nicht geschlossen wird, Run Down entlang der langen Seite, Sliding Stop mind. 6,00 m von der Bande entfernt hinter dem **Mittelmarker**, Rückwärtsrichten mind. 3,00 m, Verharren

Der Reiter muss das Kopfstück zur Gebisskontrolle vor dem Richter abnehmen.

Trab	-----
Galopp	—————
Rückwärts	~~~~~

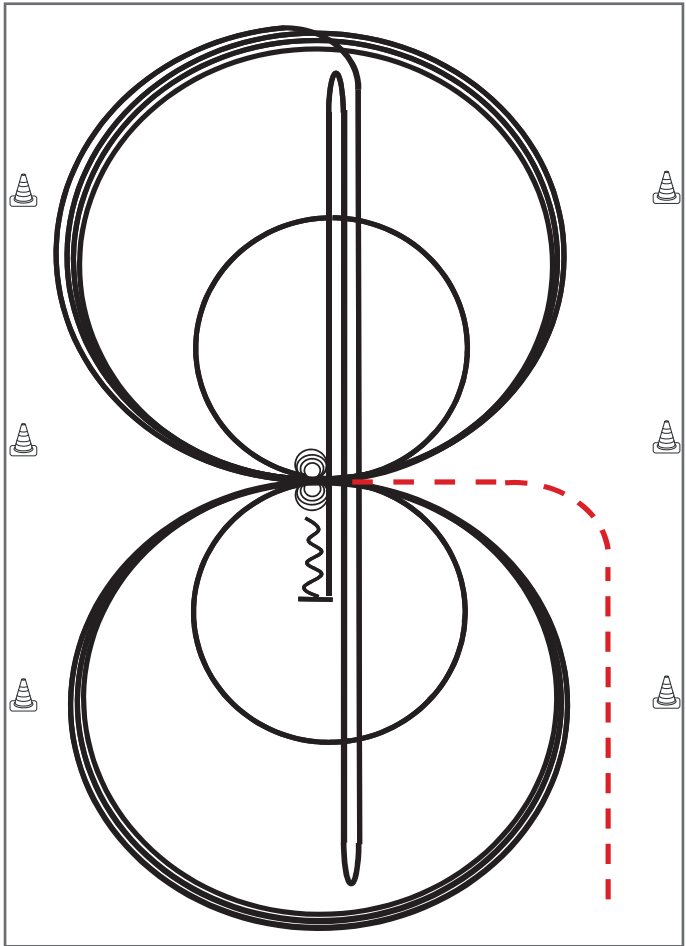

Reining

Im Trab zur Mitte der Bahn.

Beginn der Aufgabe aus dem Schritt oder aus dem Stand.

- 1) 3 Zirkel Galopp (**rechts**), 1. + 2. groß und schnell, **3. klein** und langsam, Stop bei X
  - 2) 4 Spins rechts, Verharren
  - 3) 3 Zirkel Galopp (**links**), 1. + 2. groß und schnell, **3. klein** und langsam, Stop bei X
  - 4) 4 Spins **links**, Verharren
  - 5) 1 Zirkel Galopp (**rechts**) groß und schnell, Galoppwechsel bei X, 1 Zirkel Galopp (**links**) groß und schnell, Galoppwechsel bei X (figure 8)
  - 6) Galopp (**rechts**) auf dem Zirkel, der nicht geschlossen wird, Run Down auf der Mittellinie, Sliding Stop hinter dem **Endmarker**, Rollback **rechts**, kein Verharren
  - 7) Run Down auf der Mittellinie, Sliding Stop hinter dem **Endmarker**, Rollback **links**, kein Verharren
  - 8) Run Down auf der Mittellinie, Sliding Stop hinter dem **Mittelmarker**, Rückwärtsrichten bis zur Mitte der Bahn oder mind. 3,00 m, Verharren
- Der Reiter muss das Kopfstück zur Gebisskontrolle vor dem Richter abnehmen.

Trab	-----
Galopp	—————
Rückwärts	~~~~~

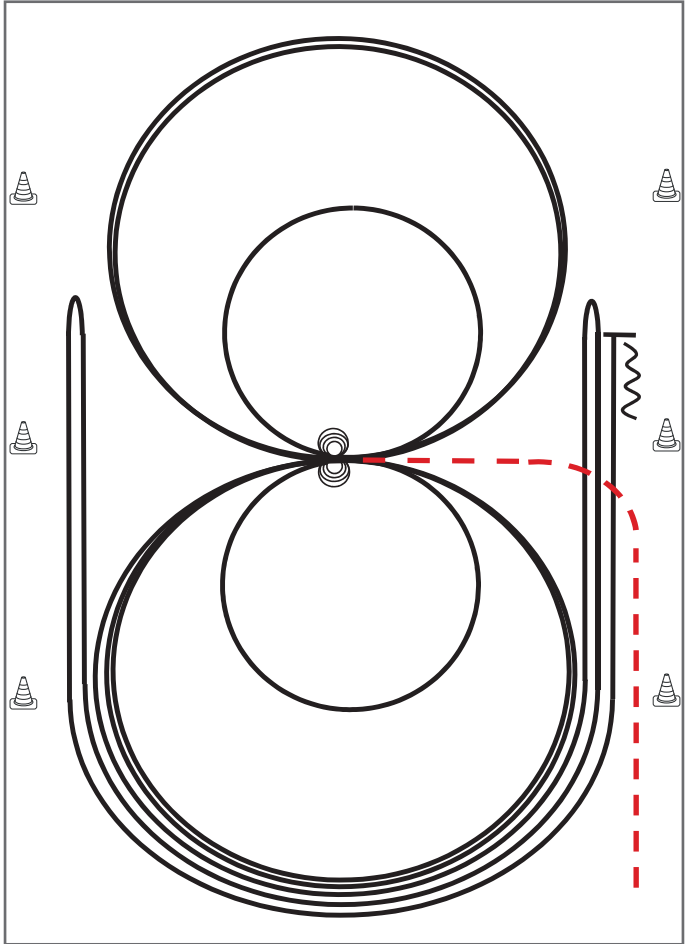

Im Trab zur Mitte der Bahn. Beginn der Aufgabe aus dem Schritt oder aus dem Stand.

- 1) 4 Spins **rechts**, Verharren
- 2) 4 Spins **links**, Verharren
- 3) 3 Zirkel Galopp (**links**), 1. + 2. groß und schnell, **3. klein** und langsam, Galoppwechsel bei X
- 4) 3 Zirkel Galopp (**rechts**), 1. + 2. groß und schnell, **3. klein** und langsam, Galoppwechsel bei X
- 5) Galopp (**links**) auf dem Zirkel, der nicht geschlossen wird, Run Down entlang der langen Seite, Sliding Stop mind. 6,00 m von der Bande entfernt hinter dem **Mittelmarker**, Rollback **rechts**, kein Verharren
- 6) Galopp (rechts) auf dem Zirkel, der nicht geschlossen wird, Run Down entlang der langen Seite, Sliding Stop mind. 6,00 m von der Bande entfernt hinter dem **Mittelmarker**, Rollback **links**, kein Verharren
- 7) Galopp (**links**) auf dem Zirkel, der nicht geschlossen wird, Run Down entlang der langen Seite, Sliding Stop mind. 6,00 m von der Bande entfernt hinter dem **Mittelmarker**, Rückwärtsrichten mind. 3,00 m, Verharren

Trab	-----
Galopp	—————
Rückwärts	~~~~~

Der Reiter muss das Kopfstück zur Gebisskontrolle vor dem Richter abnehmen.

## Reining Pattern 14 (nur für LK 4) **BM 2024**

Reining

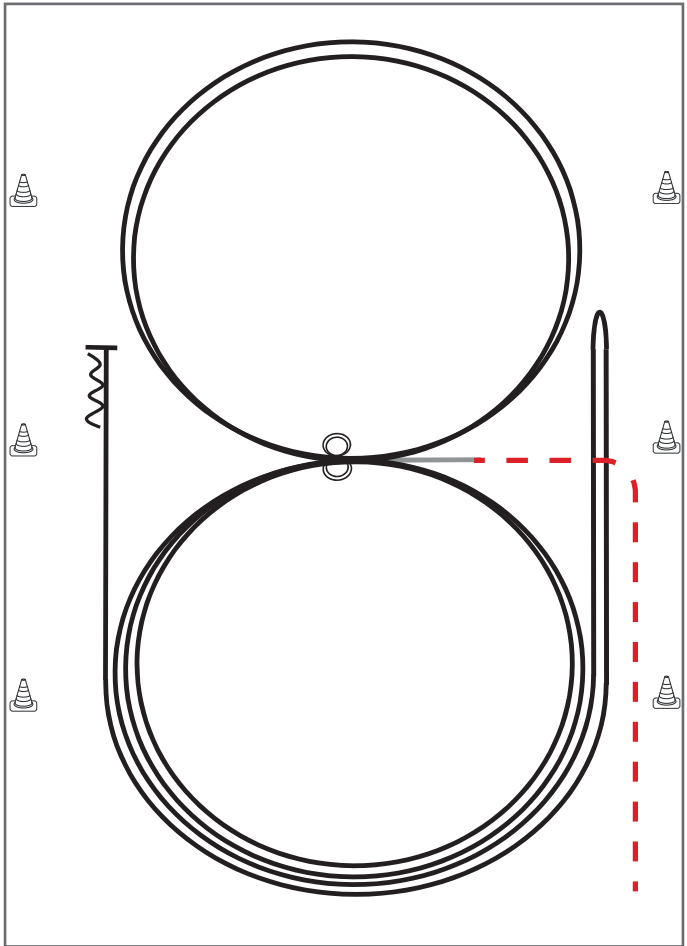

Im Trab zur Mitte der Bahn.

Beginn der Aufgabe aus dem Schritt oder aus dem Stand.

- 1) 2 Zirkel Galopp (**links**), Stop bei X, Verharren
- 2) 2 Spins **links**, Verharren
- 3) 2 Zirkel Galopp (**rechts**), Stop bei X, Verharren
- 4) 2 Spins **rechts**, Verharren
- 5) Galopp (**links**) auf dem Zirkel, der nicht geschlossen wird, Run Down entlang der langen Seite, Stop mind. 6,00 m von der Bande entfernt hinter dem **Mittelmarker**, Rollback **rechts**, kein Verharren
- 6) Galopp (**rechts**) auf dem Zirkel, der nicht geschlossen wird, Run Down entlang der langen Seite, Stop mind. 6,00 m von der Bande entfernt hinter dem **Mittelmarker**, Rückwärtsrichten mind. 3,00 m, Verharren

Trab	-----
Galopp	—————
Rückwärts	~~~~~

Der Reiter muss das Kopfstück zur Gebisskontrolle vor dem Richter abnehmen.

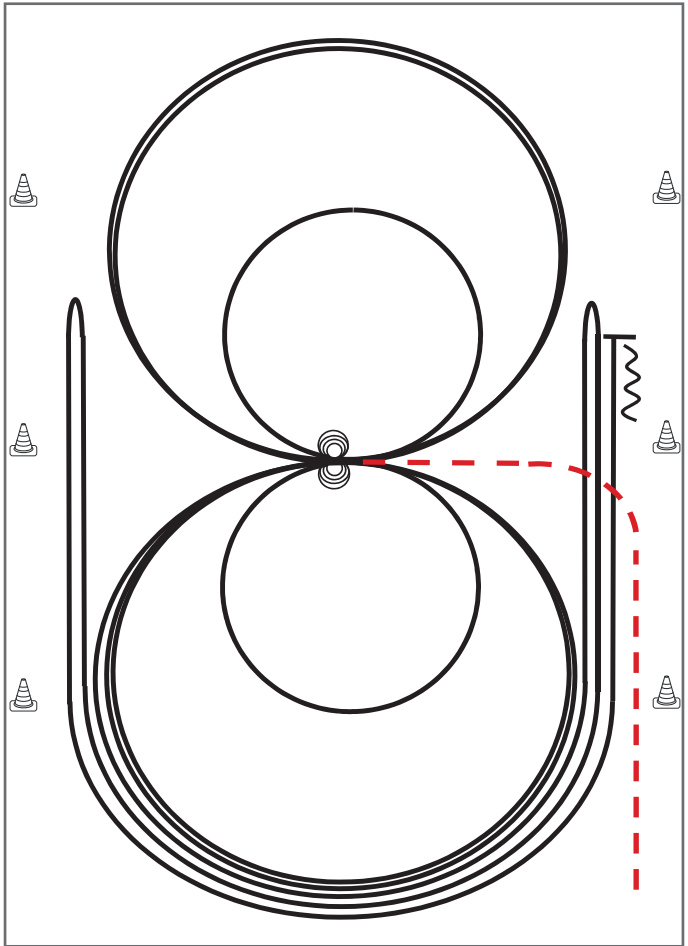

Reining

Im Trab zur Mitte der Bahn. Beginn der Aufgabe aus dem Schritt oder aus dem Stand.

- 1) 4 Spins **rechts**, Verharren
- 2) 4 Spins **links**, Verharren
- 3) 3 Zirkel Galopp (**links**), 1. + 2. groß und schnell, **3. klein** und langsam, Galoppwechsel bei X
- 4) 3 Zirkel Galopp (**rechts**), 1. + 2. groß und schnell, **3. klein** und langsam, Galoppwechsel bei X
- 5) Galopp (**links**) auf dem Zirkel, der nicht geschlossen wird, Run Down entlang der langen Seite, Sliding Stop mind. 6,00 m von der Bande entfernt hinter dem **Mittelmarker**, Rollback **rechts**, kein Verharren
- 6) Galopp (**rechts**) auf dem Zirkel, der nicht geschlossen wird, Run Down entlang der langen Seite, Sliding Stop mind. 6,00 m von der Bande entfernt hinter dem **Mittelmarker**, Rollback **links**, kein Verharren
- 7) Galopp (**links**) auf dem Zirkel, der nicht geschlossen wird, Run Down entlang der langen Seite, Sliding Stop mind. 6,00 m von der Bande entfernt hinter dem **Mittelmarker**, Rückwärtsrichten mind. 3,00 m, Verharren

Trab	-----
Galopp	—————
Rückwärts	~~~~~

Der Reiter muss das Kopfstück zur Gebisskontrolle vor dem Richter abnehmen.

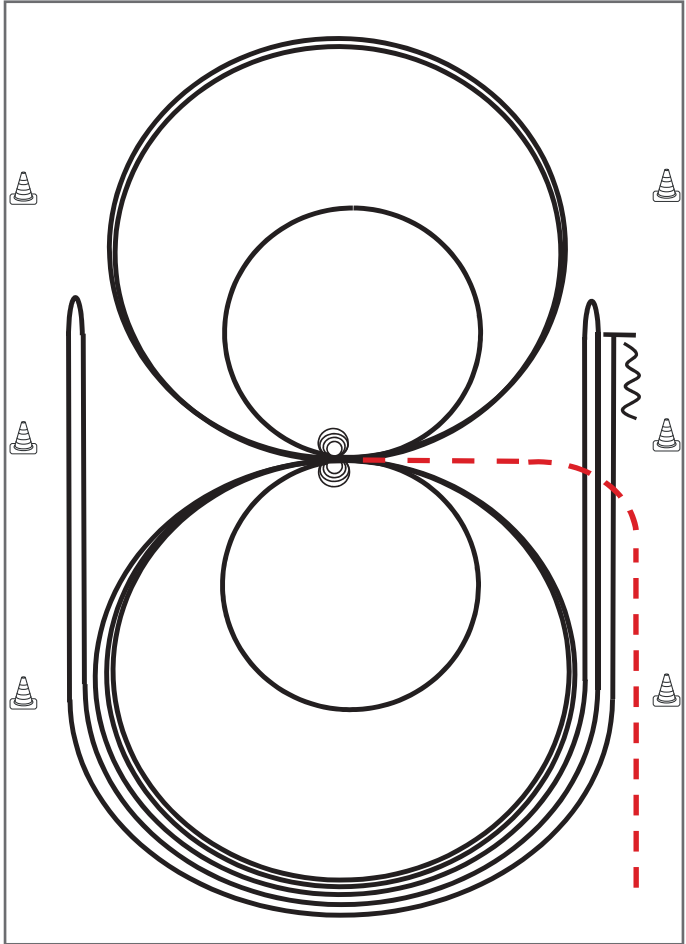

Reining

Im Trab zur Mitte der Bahn. Beginn der Aufgabe aus dem Schritt oder aus dem Stand.

- 1) 4 Spins **rechts**, Verharren
- 2) 4 Spins **links**, Verharren
- 3) 3 Zirkel Galopp (**links**), 1. + 2. groß und schnell, **3. klein** und langsam, Galoppwechsel bei X
- 4) 3 Zirkel Galopp (**rechts**), 1. + 2. groß und schnell, **3. klein** und langsam, Galoppwechsel bei X
- 5) Galopp (**links**) auf dem Zirkel, der nicht geschlossen wird, Run Down entlang der langen Seite, Sliding Stop mind. 6,00 m von der Bande entfernt hinter dem **Mittelmarker**, Rollback **rechts**, kein Verharren
- 6) Galopp (rechts) auf dem Zirkel, der nicht geschlossen wird, Run Down entlang der langen Seite, Sliding Stop mind. 6,00 m von der Bande entfernt hinter dem **Mittelmarker**, Rollback **links**, kein Verharren
- 7) Galopp (**links**) auf dem Zirkel, der nicht geschlossen wird, Run Down entlang der langen Seite, Sliding Stop mind. 6,00 m von der Bande entfernt hinter dem **Mittelmarker**, Rückwärtsrichten mind. 3,00 m, Verharren

Trab	-----
Galopp	—————
Rückwärts	~~~~~

Der Reiter muss das Kopfstück zur Gebisskontrolle vor dem Richter abnehmen.

## Reining Pattern 12 **BM 2024 - M-LK 2/1Asen / M-LK 2/1B**

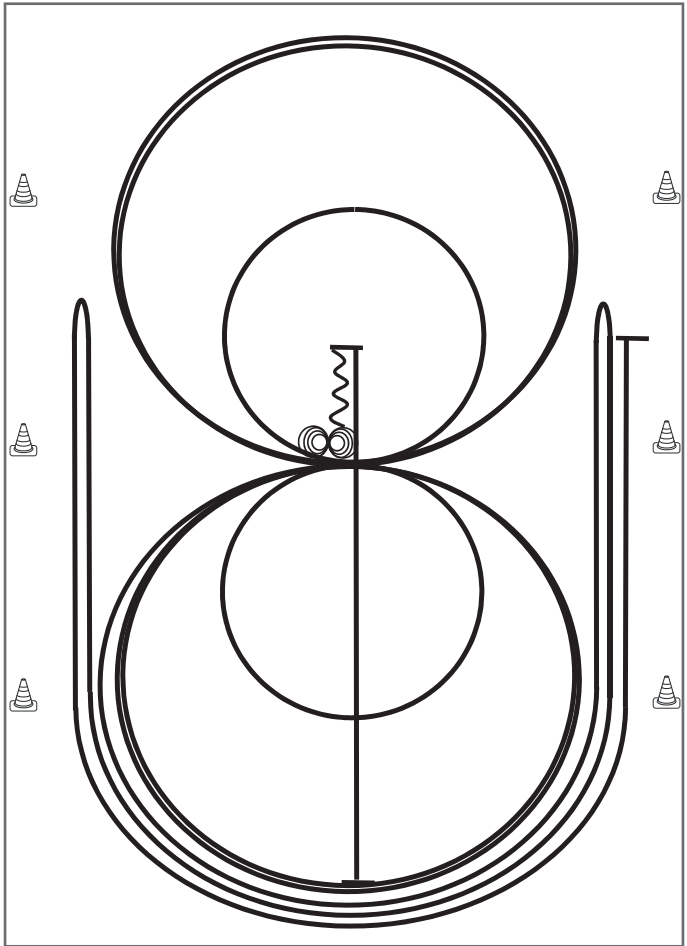

- 1) Run Down auf der Mittellinie, Sliding Stop hinter dem **Mittelmarker**, Rückwärtsrichten bis zur Mitte der Bahn oder mind. 3,00 m, Verharren
- 2) 4 Spins **rechts**, Verharren
- 3) 4¼ Spins **links**, Verharren
- 4) 3 Zirkel Galopp (**links**), 1. + 2. groß und schnell, **3. klein** und langsam, Galoppwechsel bei X
- 5) 3 Zirkel Galopp (**rechts**), 1. + 2. groß und schnell, **3. klein** und langsam, Galoppwechsel bei X
- 6) Galopp (**links**) auf dem Zirkel, der nicht geschlossen wird, Run Down entlang der langen Seite, Sliding Stop mind. 6,00 m von der Bande entfernt hinter dem **Mittelmarker**, Rollback **rechts**, kein Verharren
- 7) Galopp (**rechts**) auf dem Zirkel, der nicht geschlossen wird, Run Down entlang der langen Seite, Sliding Stop mind. 6,00 m von der Bande entfernt hinter dem **Mittelmarker**, Rollback **links**, kein Verharren
- 8) Galopp (**links**) auf dem Zirkel, der nicht geschlossen wird, Run Down entlang der langen Seite, Sliding Stop mind. 6,00 m von der Bande entfernt hinter dem **Mittelmarker**, Verharren

Trab	-----
Galopp	—————
Rückwärts	~~~~~

Der Reiter muss das Kopfstück zur Gebisskontrolle vor dem Richter abnehmen.



Ranch Riding

**marstall**<sup>®</sup>  
Premium-Pferdefutter



**MIGOCKI**  
TIERERNÄHRUNG



**Reitanlage**  
**Meir**

Reitanlage Meir Thierhaupten

**BM 2024 - LK 1/2 A sen / LK 1/2 B**

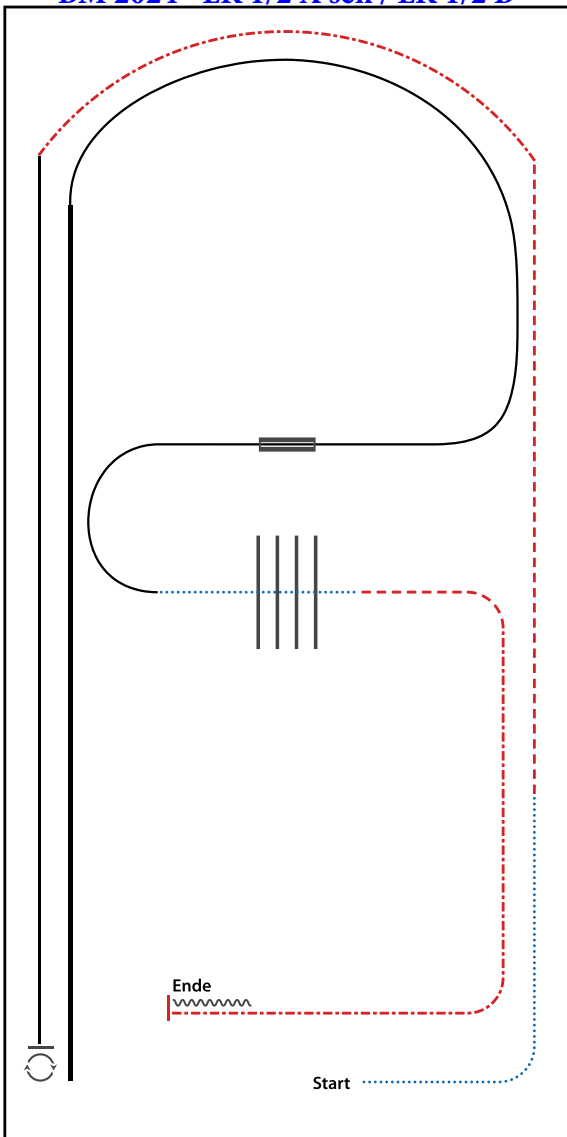

- 1) WALK
- 2) TROT
- 3) EXTENDET TROT
- 4) LOPE (LL)
- 5) STOP, 540° TURN RIGHT
- 6) EXTENDED LOPE (RL)
- 7) LOPE (RL)
- 8) CHANGE LEADS (SIMPLE OR FLYING), LOPE (LL)
- 9) WALK, WALK OVER
- 10) TROT
- 11) EXTENDED TROT
- 12) STOP, BACK UP

WALK (SCHRITT)	
EXTENDED WALK	
JOG/TROT (TRAB)	
EXTENDED TROT	
LOPE (GALOPP)	
EXTENDED LOPE	
BACK UP (RÜCKWÄRTS)	
LEAD CHANGE (GALOPPWECHSEL)	
TURN (DREHUNG)	
	ERSTE
	WESTENREITER
	UNION
	WELDFÖRDERUNGSVERBAND

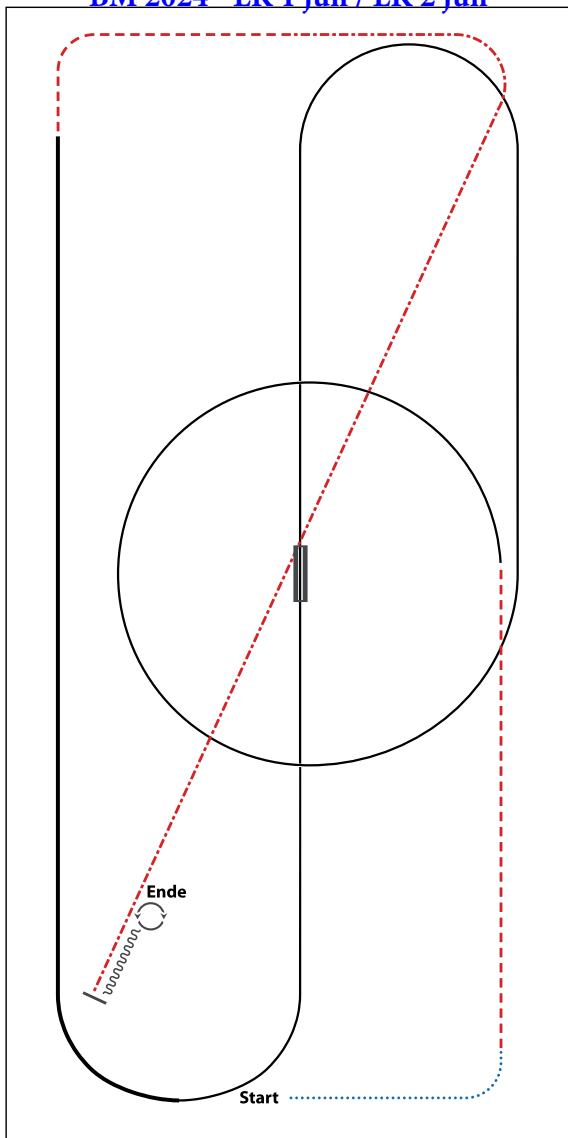
**BM 2024 - LK 1 jun / LK 2 jun**

- 1) WALK
- 2) TROT
- 3) LOPE (LL) CIRCLE
- 4) CHANGE LEADS (SIMPLE OR FLYING)
- 5) LOPE (RL)
- 6) EXTENDED LOPE (RL)
- 7) TROT
- 8) EXTENDED TROT
- 9) STOP, BACK UP
- 10) 360° TURNS (EACH DIRECTION)

WALK (SCHRITT)	
EXTENDED WALK	
JOG/TROT (TRAB)	
EXTENDED TROT	
LOPE (GALOPP)	
EXTENDED LOPE	
BACK UP (RÜCKWÄRTS)	
LEAD CHANGE (GALOPPWECHSEL)	
TURN (DREHUNG)	
	ERSTE
	WESTENREITER
	UNION
	WIRTSCHAFTSCHAFTSCHAFT

### BM 2024 - LK 3 A/B

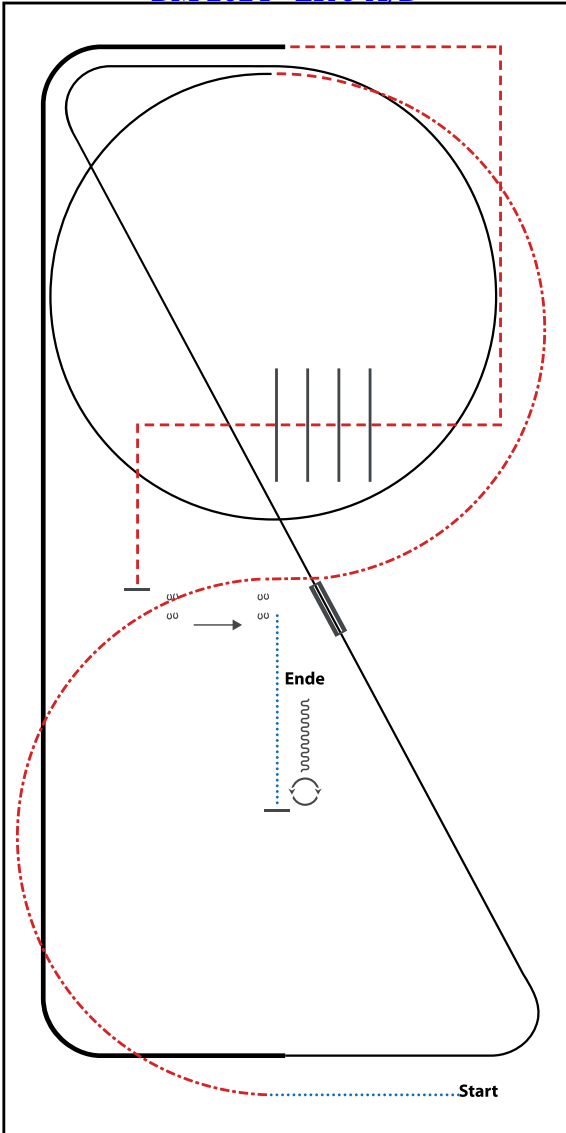

- 1) WALK
- 2) EXTENDED TROT, TROT
- 3) LOPE (LL) CIRCLE, LOPE (LL)
- 4) CHANGE LEADS (SIMPLE OR FLYING)
- 5) LOPE (RL)
- 6) EXTENDED LOPE (RL)
- 7) TROT CORNERS
- 8) TROT OVER, TROT
- 9) STOP, SIDEPASS LEFT
- 10) WALK, STOP
- 11) 360° TURN (LEFT OR RIGHT), BACK UP

WALK (SCHRITT)	
EXTENDED WALK	
JOG/TROT (TRAB)	
EXTENDED TROT	
LOPE (GALOPP)	
EXTENDED LOPE	
BACK UP (RÜCKWÄRTS)	
LEAD CHANGE (GALOPPWECHSEL)	
TURN (DREHUNG)	

ERSTE WESTENREITER   
 UNION   
 WIRTSCHAFTSUNIVERSITÄT WIEN VIENNA

# BM 2024 - LK 4/5 A/B

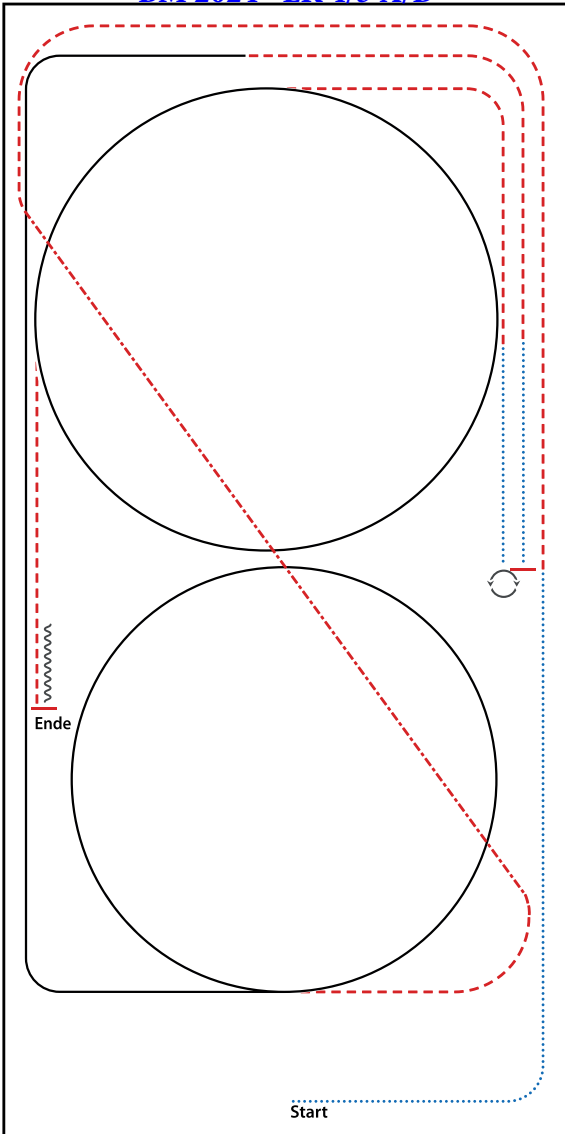

- 1) WALK
- 2) TROT
- 3) EXTENDED TROT, TROT
- 4) LOPE (RL) CIRCLE, LOPE
- 5) TROT
- 6) WALK
- 7) STOP, 540° TURN RIGHT OR LEFT
- 8) WALK
- 9) TROT
- 10) LOPE (LL) CIRCLE
- 11) TROT
- 12) STOP, BACK UP

WALK (SCHRITT)	
EXTENDED WALK	
JOG/TROT (TRAB)	
EXTENDED TROT	
LOPE (GALOPP)	
EXTENDED LOPE	
BACK UP (RÜCKWÄRTS)	
LEAD CHANGE (GALOPPWECHSEL)	
TURN (DREHUNG)	
ERSTE	
WESTENREITER	
UNION	
WESTENREITER	

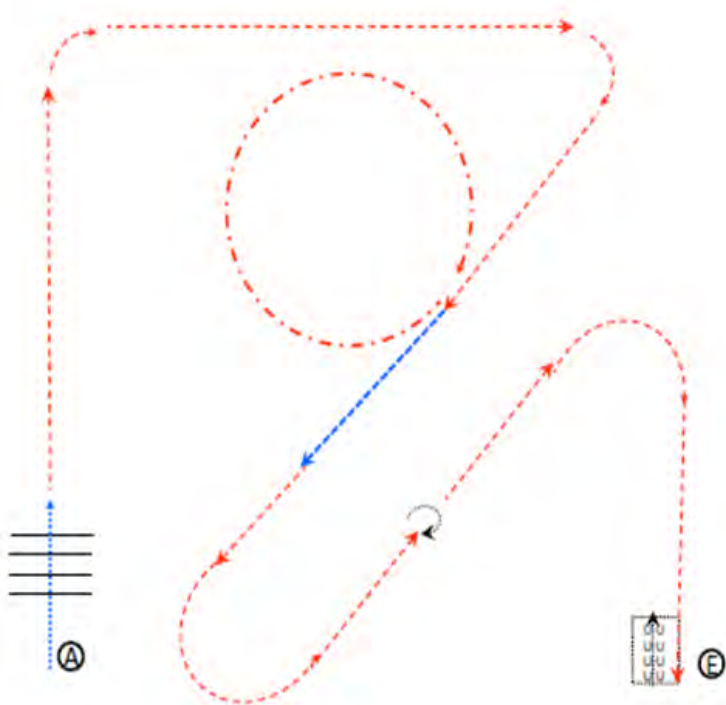

1. Walk
2. Walk over, Walk
3. Trot
4. Trot Extended Jog
5. Extended Walk
6. Trot
7. Stop, Turn 360 egal in welche Richtung
8. Trot
9. Stop, Backup

Walk .....  
 Extended Walk - - - - -  
 Trot - - - - -  
 Extended Trot - . - . -

# BM 2024 - Mannschaftsmeisterschaft

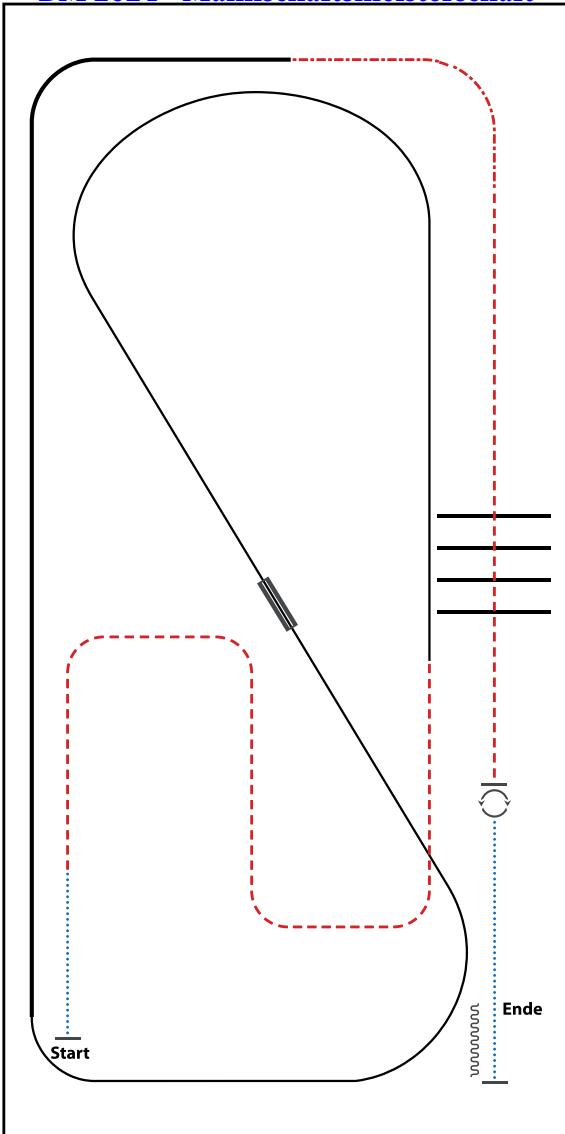

- 1) WALK
- 2) TROT
- 3) LOPE (LL)
- 4) CHANGE LEADS (SIMPLE OR FLYING)
- 5) LOPE (RL)
- 6) EXTENDED LOPE (RL)
- 7) EXTENDED TROT
- 8) TROT
- 9) TROT OVER
- 10) STOP, TURNS 360° (EACH DIRECTION)
- 11) WALK, STOP, BACK UP

WALK (SCHRITT)	
EXTENDED WALK	
JOG/TROT (TRAB)	
EXTENDED TROT	
LOPE (GALOPP)	
EXTENDED LOPE	
BACK UP (RÜCKWÄRTS)	
LEAD CHANGE (GALOPPWECHSEL)	
TURN (DREHUNG)	
ERSTE	
WESTERWEITER	
UNION	
WELDFÖRDERNDE VEREINIGUNG	

## BM 2024 - M-LK 2/1 jun

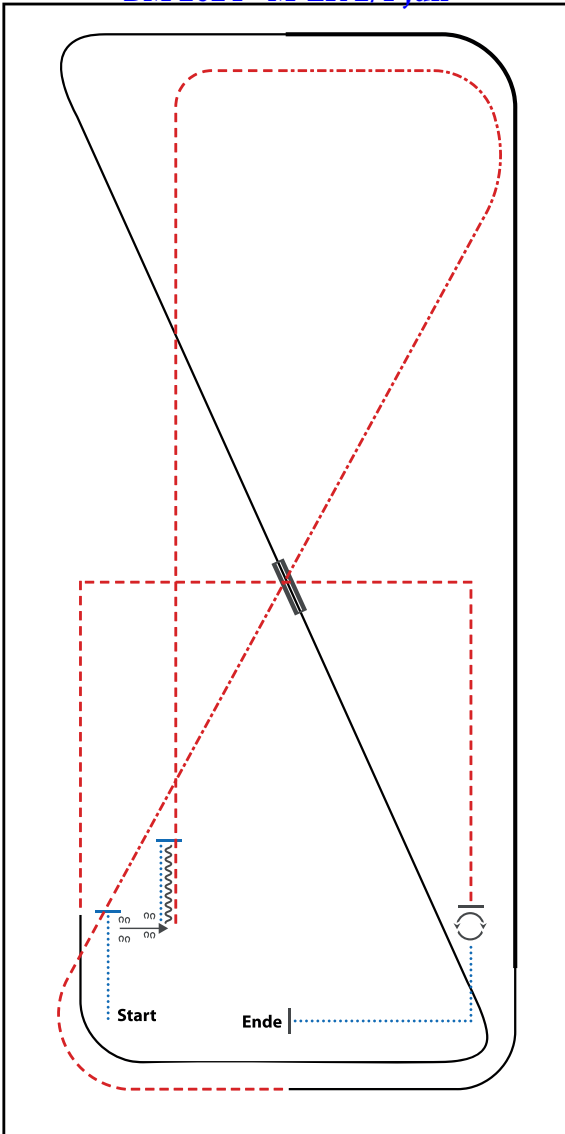

- 1) WALK, STOP
- 2) SIDEPASS RIGHT
- 3) WALK, STOP, BACK UP
- 4) TROT
- 5) EXTENDED TROT, TROT
- 6) LOPE (LL)
- 7) EXTENDED LOPE (LL), LOPE (LL)
- 8) CHANGE LEADS (SIMPLE OR FLYING)
- 9) LOPE (RL)
- 10) TROT CORNERS
- 11) STOP, 360° TURN (LEFT OR RIGHT)
- 12) WALK, STOP

WALK (SCHRITT)	
EXTENDED WALK	
JOG/TROT (TRAB)	
EXTENDED TROT	
LOPE (GALOPP)	
EXTENDED LOPE	
BACK UP (RÜCKWÄRTS)	
LEAD CHANGE (GALOPPWECHSEL)	
TURN (DREHUNG)	
	ERSTE
	WESTENREITER
	UNION
	WIRTSCHAFTSUNIVERSITÄT SIEGEN



**BM 2024 - M-LK 2/1 A sen / M-LK 2/1 B**

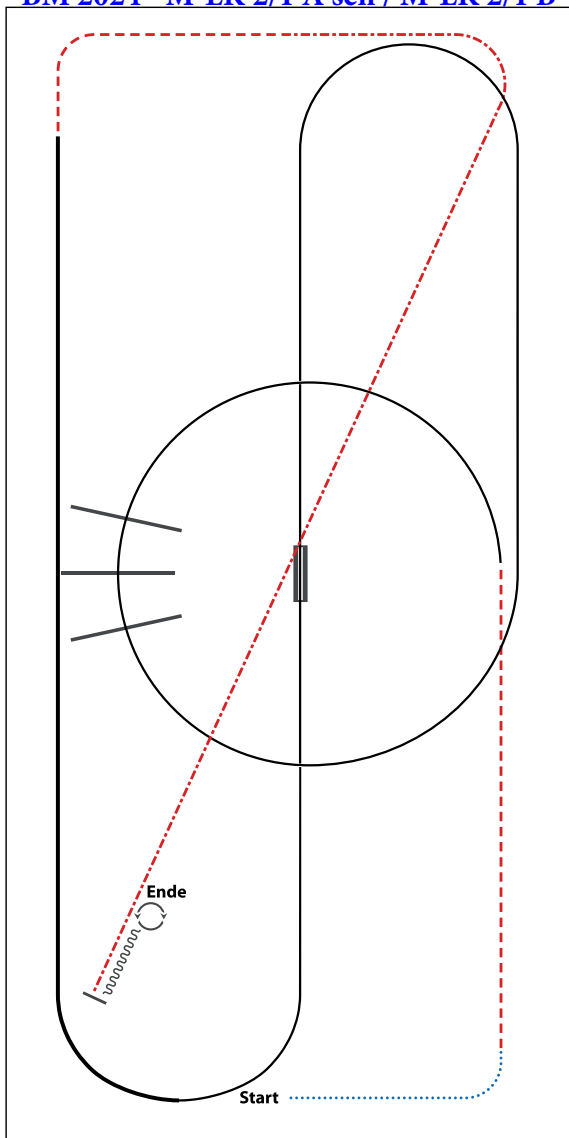

- 1) WALK
- 2) TROT
- 3) LOPE (LL) CIRCLE, LOPE OVER
- 4) CHANGE LEADS (SIMPLE OR FLYING)
- 5) LOPE (RL)
- 6) EXTENDED LOPE (RL)
- 7) TROT
- 8) EXTENDED TROT
- 9) STOP, BACK UP
- 10) 360° TURNS (EACH DIRECTION)

WALK (SCHRITT)	
EXTENDED WALK	
JOG/TROT (TRAB)	
EXTENDED TROT	
LOPE (GALOPP)	
EXTENDED LOPE	
BACK UP (RÜCKWÄRTS)	
LEAD CHANGE (GALOPPWECHSEL)	
TURN (DREHUNG)	
	ERSTE
	WESTENREITER
	UNION
	WIRTSCHAFTSUNIVERSITÄT SIEGEN

## Showmanship



JÜRGEN GUTJAHR  
HUFBESCHLAGSCHMIED  
0151/11866346



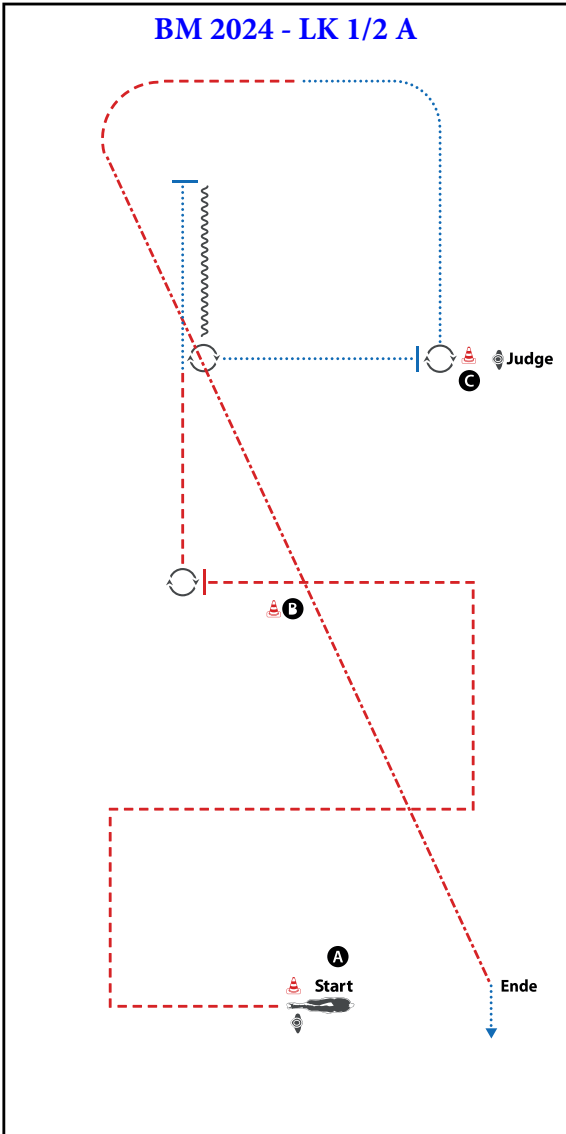

**BE READY AT MARKER**

- 1) TROT CORNERS AND STOP BEHIND B
- 2) TURN 45°
- 3) TROT, WALK, STOP
- 4) BACK UP
- 5) TURN 450°, WALK, STOP
- 6) SET UP
- 7) INSPECTION
- 8) TURN 270°, WALK, TROT
- 9) EXTENDED TROT  
WALK OUT

WALK (SCHRITT)	
EXTENDED WALK	
JOG/TROT (TRAB)	
EXTENDED TROT	
LOPE (GALOPP)	
EXTENDED LOPE	
BACK UP (RÜCKWÄRTS)	
LEAD CHANGE (GALOPPWECHSEL)	
TURN (DREHUNG)	
	ERSTE
	WESTENREITER
	UNION
	WELDMANNSSCHAFT

## BM 2024 - LK 1-3 B / LK 3 A

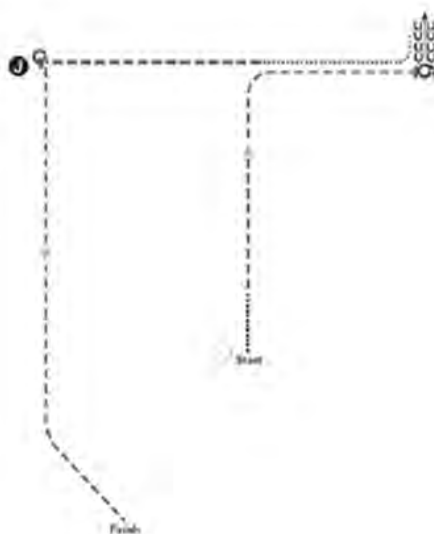

BE READY AT CONE.

1. WALK 1 HORSE LENGTH.
2. TROT CORNER TO RIGHT, STOP.
3. PERFORM A 450 DEGREE TURN.
4. BACK APPROXIMATELY 2 HORSE LENGTHS.
5. WALK CORNER 1/2 WAY, TROT TO JUDGE. STOP.
6. SET UP FOR INSPECTION.
7. INSPECTION.
8. AFTER INSPECTION, EXECUTE A 270 DEGREE TURN TO THE RIGHT.
9. TROT TO EXIT

## BM 2024 - LK 4/5 A/B

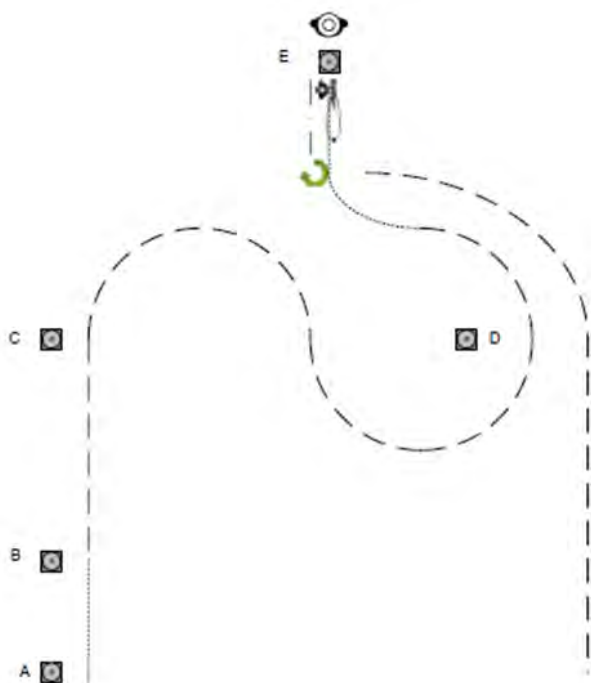

Von A nach B im Walk  
 Bei B Jog und weiter zu C  
 Bei C Jog Slalom zu D  
 Bei D bis E Walk  
 Bei E Set Up vor dem Richter  
 Rückwärtsrichten, 450° HHW rechts.  
 Im Jog zurück ins Line Up

----- Walk  
 - - - - - Jog  
 \_\_\_\_\_ Lope  
 - - - - - Backup  
 > ↑ > Sidepass  
 > ↓ >

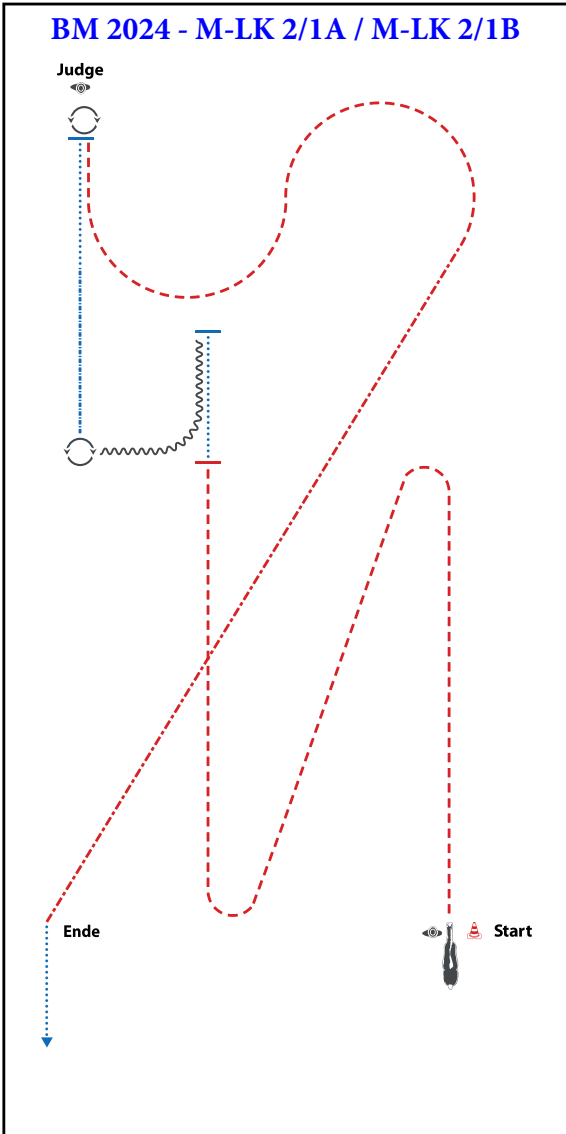

**BE READY AT MARKER**

- 1) TROT, STOP
- 2) SHORT SET UP
- 3) WALK, STOP, BACK UP
- 4) TURN 630°
- 5) EXTENDED WALK, WALK, STOP
- 6) SET UP
- 7) INSPECTION
- 8) TURN 180°, TROT SERPENTIN
- 9) EXTENDED TROT  
WALK OUT

WALK (SCHRITT)	
EXTENDED WALK	
JOG/TROT (TRAB)	
EXTENDED TROT	
LOPE (GALOPP)	
EXTENDED LOPE	
BACK UP (RÜCKWÄRTS)	
LEAD CHANGE (GALOPPWECHSEL)	
TURN (DREHUNG)	
	ERSTE
	WESTENREITER
	UNION
	WELDFÖRDERUNGSVERBAND

# SuperHorse



## Superhorse Pattern 10 (empfohlen für Hallen oder Plätze ab 20x40m)

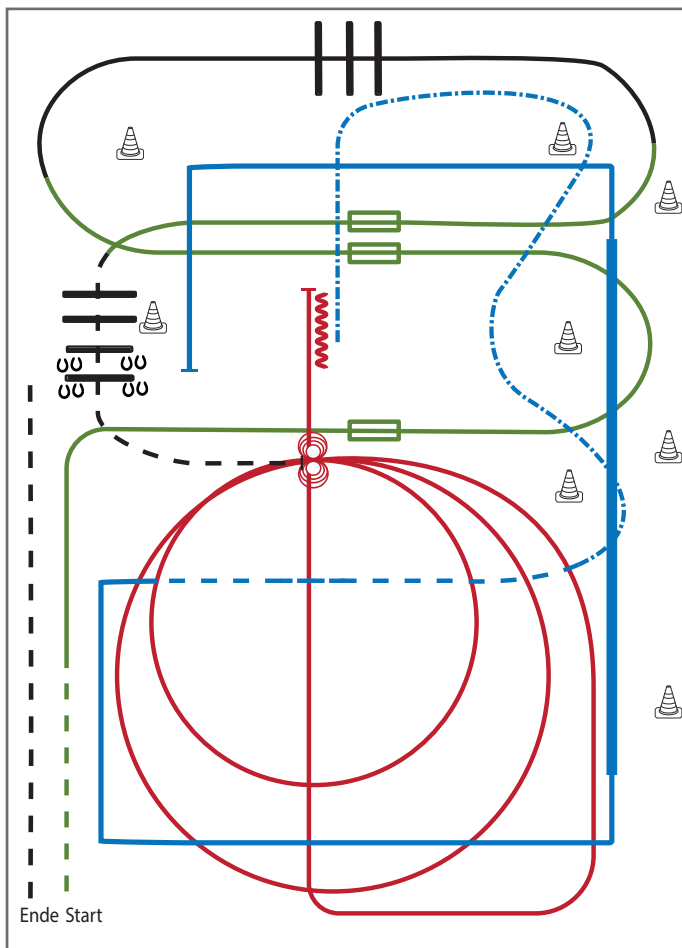

Superhorse

- 1) Trab, Übergang zum Rechtsgalopp, Galoppwechsel mit Seitenwechsel (WR)
- 2) Galoppwechsel mit Seitenwechsel (WR)
- 3) Lope over (TH)
- 4) Galoppwechsel mit Seitenwechsel (WR)
- 5) Jog over, Stop (TH)
- 6) 4 Spins links, 4 Spins rechts (RN)
- 7) 2 Zirkel Galopp (rechts), 1. groß und schnell, 2. klein und langsam (RN)
- 8) Galopp (rechts) auf dem Zirkel, der nicht geschlossen wird, Run Down auf der Mittellinie, Sliding Stop hinter dem Mittelmarker, Rückwärtsrichten mind. 3 m, verharren (RN)
- 9) Extended Trot (RR)
- 10) Trot (RR)
- 11) Lope corners LL, extended Lope, Lope, Stop (RR)
- 12) Siedepass right, jog out (TH)

Legende:	
Schritt	.....
Trab	- - - - -
Galopp	—————
Wechselzone	
Rückwärts	~~~~~



Superhorse Pattern 2 (empfohlen für Hallen oder Plätze ab 20x40m)

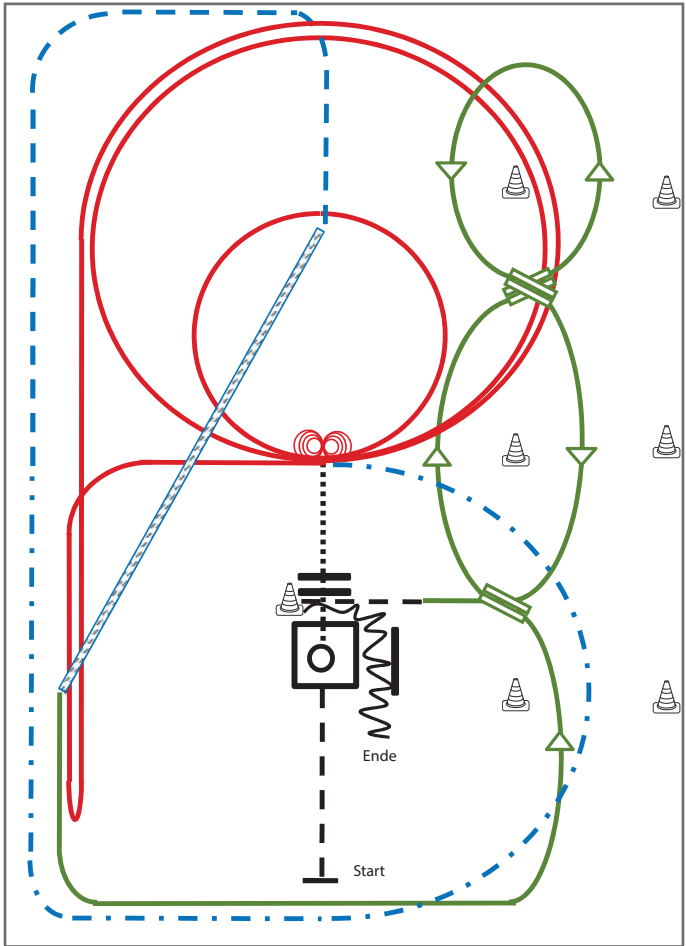

Superhorse

- 1) Jog, Jog in, 360° Turn either way (TH)
- 2) Walk out and Walk over (TH)
- 3) 4 Spins links, 4 ¼ Spins rechts (RN)
- 4) 2 Zirkel Galopp (links), 1. groß und schnell, 2. klein und langsam (RN)
- 5) Galopp (links) auf dem Zirkel, der nicht geschlossen wird, Run Down entlang der langen Seite, Sliding Stop mind. 6,00 m von der Bande entfernt hinter dem Mittelmarker, Rollback rechts, kein Verharren, Lope bis X (RN),
- 6) Extended Trot (RR)
- 7) Trot Corners (RR)
- 8) Two-Track rechts (RR)
- 9) Galoppwechsel auf der Linie (WR)
- 10) Galoppwechsel auf der Linie (WR)
- 11) Galoppwechsel auf der Linie (WR)
- 12) Jog in, Back up (TH)

**Legende:**

Schritt	
Trab	
Galopp	
Wechselzone	
Rückwärts	

## Trail



ATMA  
*Manufaktur*



ALLAROUND  
ACADEMY

## BM 2024 - LK1A-sen / LK 2A-sen

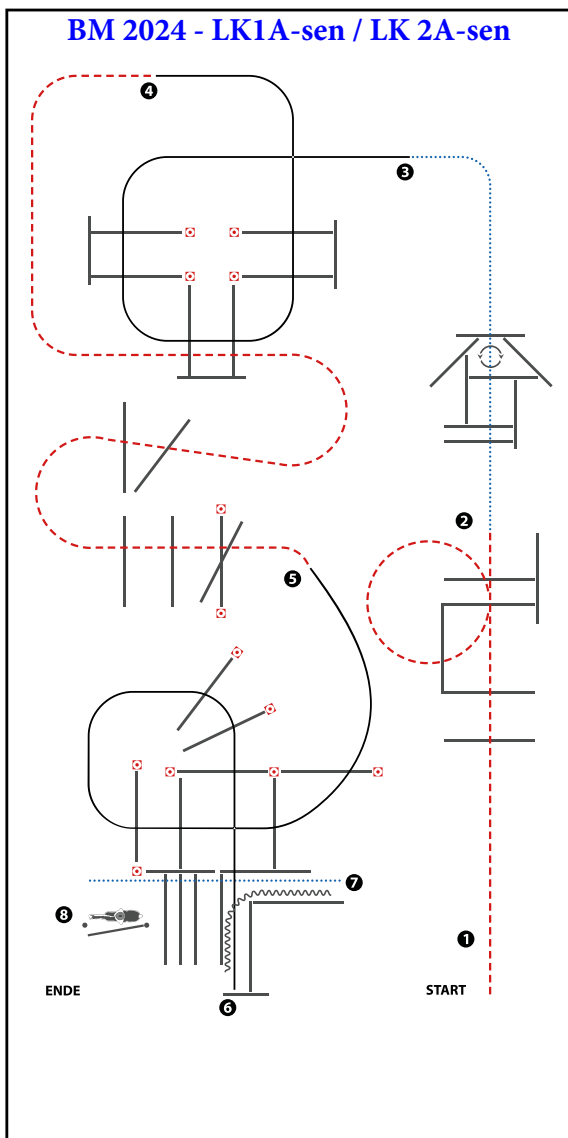

(Erhöhungen optional)

- 1) JOG OVER
- 2) WALK OVER, WALK INTO TRIANGLE, 360° TURN EITHER WAY (LEFT OR RIGHT), WALK OUT
- 3) LOPE OVER (LL)
- 4) JOG OVER
- 5) LOPE OVER (RL), LOPE INTO CHUTE, STOP
- 6) BACK UP
- 7) WALK OVER
- 8) GATE LH

WALK (SCHRITT)	.....
EXTENDED WALK	.....
JOG/TROT (TRAB)	-----
EXTENDED TROT	-----
LOPE (GALOPP)	—————
EXTENDED LOPE	—————
BACK UP (RÜCKWÄRTS)	~~~~~
LEAD CHANGE (GALOPPWECHSEL)	—————
TURN (DREHUNG)	
ERSTE	
WESTENREITER	
UNION	
WELDFÖRDERNDE VERBÄNDER	

## BM 2024 - LK1-jun / LK 2-jun

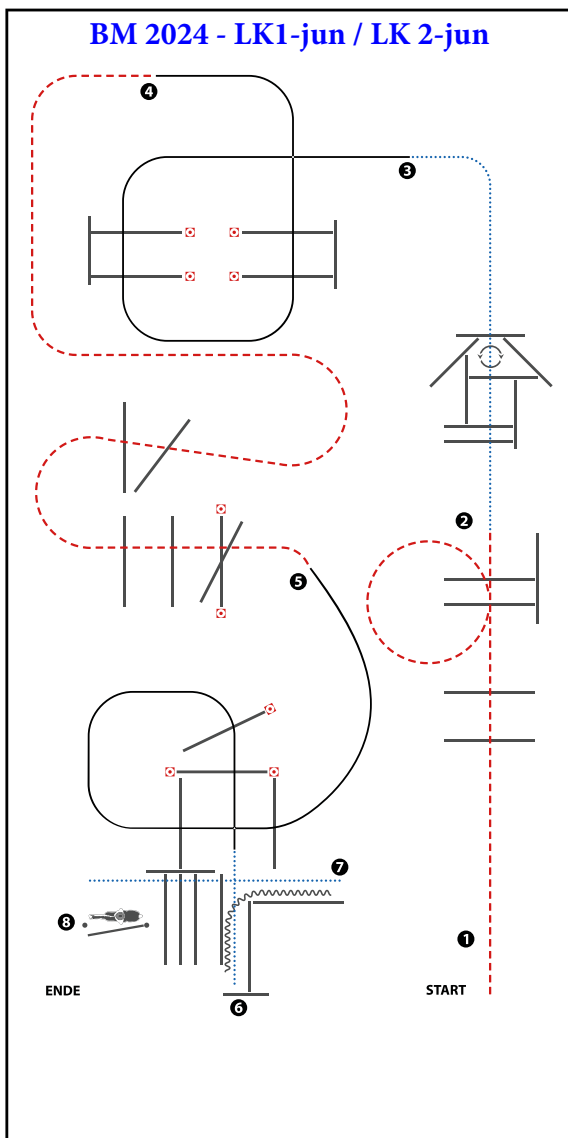

(Erhöhungen optional)

- 1) JOG OVER
- 2) WALK OVER, WALK INTO TRIANGLE,  
360° TURN EITHER WAY (LEFT OR RIGHT), WALK OUT
- 3) LOPE OVER (LL)
- 4) JOG OVER
- 5) LOPE OVER (RL), WALK INTO CHUTE, STOP
- 6) BACK UP
- 7) WALK OVER
- 8) GATE LH

WALK (SCHRITT)	
EXTENDED WALK	
JOG/TROT (TRAB)	
EXTENDED TROT	
LOPE (GALOPP)	
EXTENDED LOPE	
BACK UP (RÜCKWÄRTS)	
LEAD CHANGE (GALOPPWECHSEL)	
TURN (DREHUNG)	
ERSTE	
WESTENREITER	
UNION	
WELDFÖRDERUNGSBUNDESSCHAFT	

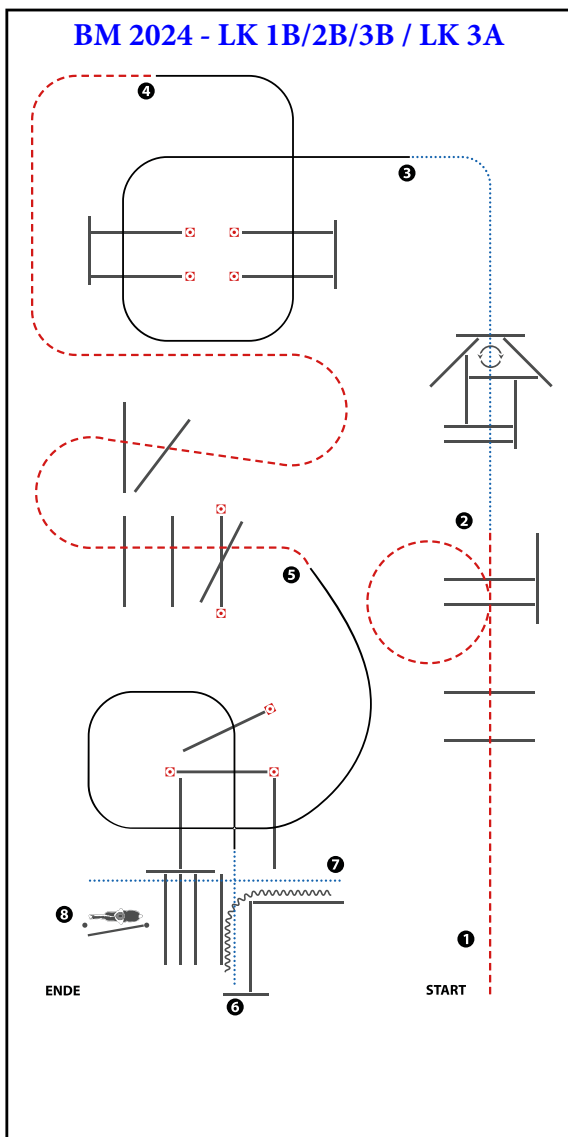

(Erhöhungen optional)

- 1) JOG OVER
- 2) WALK OVER, WALK INTO TRIANGLE,  
360° TURN EITHER WAY (LEFT OR RIGHT), WALK OUT
- 3) LOPE OVER (LL)
- 4) JOG OVER
- 5) LOPE OVER (RL), WALK INTO CHUTE, STOP
- 6) BACK UP
- 7) WALK OVER
- 8) GATE LH

WALK (SCHRITT)	
EXTENDED WALK	
JOG/TROT (TRAB)	
EXTENDED TROT	
LOPE (GALOPP)	
EXTENDED LOPE	
BACK UP (RÜCKWÄRTS)	
LEAD CHANGE (GALOPPWECHSEL)	
TURN (DREHUNG)	
	ERSTE
	WEITERER
	UNION
	WIEDERHOLER

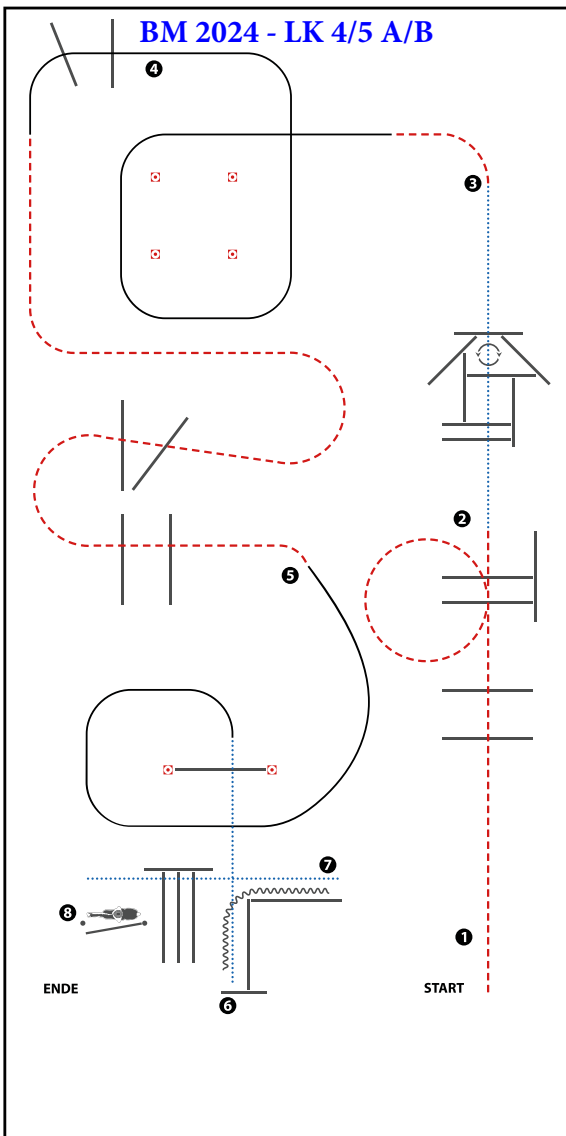

- 1) JOG OVER
- 2) WALK OVER, WALK INTO TRIANGLE,  
360° TURN EITHER WAY (LEFT OR RIGHT), WALK OUT
- 3) JOG, LOPE OVER (LL)
- 4) JOG OVER
- 5) LOPE (RL), WALK OVER INTO CHUTE, STOP
- 6) BACK UP
- 7) WALK OVER
- 8) GATE LH

WALK (SCHRITT)	
EXTENDED WALK	
JOG/TROT (TRAB)	
EXTENDED TROT	
LOPE (GALOPP)	
EXTENDED LOPE	
BACK UP (RÜCKWÄRTS)	
LEAD CHANGE (GALOPPWECHSEL)	
TURN (DREHUNG)	
ERSTE	
WESTENREITER	
UNION	
WESTENREITER UND UNION	

## BM 2024 - Walk Trot

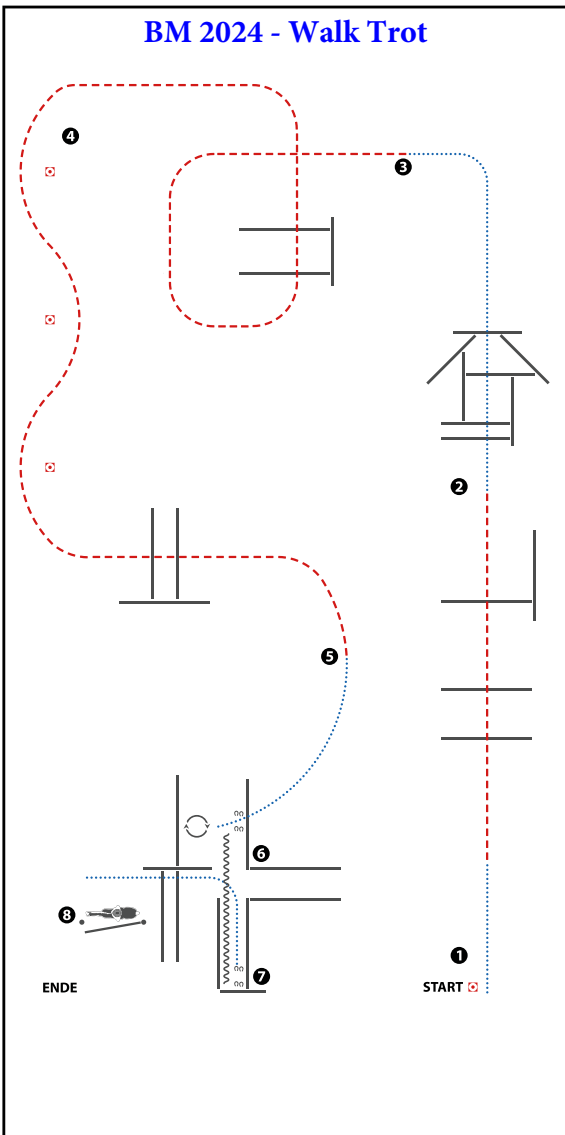

(Tor ist optional)

- 1) WALK, JOG OVER (Schritt, Trabstangen)
- 2) WALK OVER (Schrittstangen)
- 3) JOG OVER (Trabstangen)
- 4) JOG SERPENTINE, JOG OVER (Slalom, Trabstangen)
- 5) WALK INTO BOX, 1 ¼ TURN RIGHT  
(Im Schritt in die Box, 1 ¼ Wendung rechts)
- 6) BACK UP (Rückwärts)
- 7) WALK OVER (Schrittstangen)
- 8) GATE LH (Tor linke Hand)

WALK (SCHRITT)	.....
EXTENDED WALK	.....
JOG/TROT (TRAB)	-----
EXTENDED TROT	-----
LOPE (GALOPP)	=====
EXTENDED LOPE	=====
BACK UP (RÜCKWÄRTS)	~~~~~
LEAD CHANGE (GALOPPWECHSEL)	=====
TURN (DREHUNG)	⤵
ERSTE	-----
WESTENREITER	-----
UNION	-----
WELDPFERDEBUND WESTENREITER	-----

# BM 2024 - Mannschaftsmeisterschaft

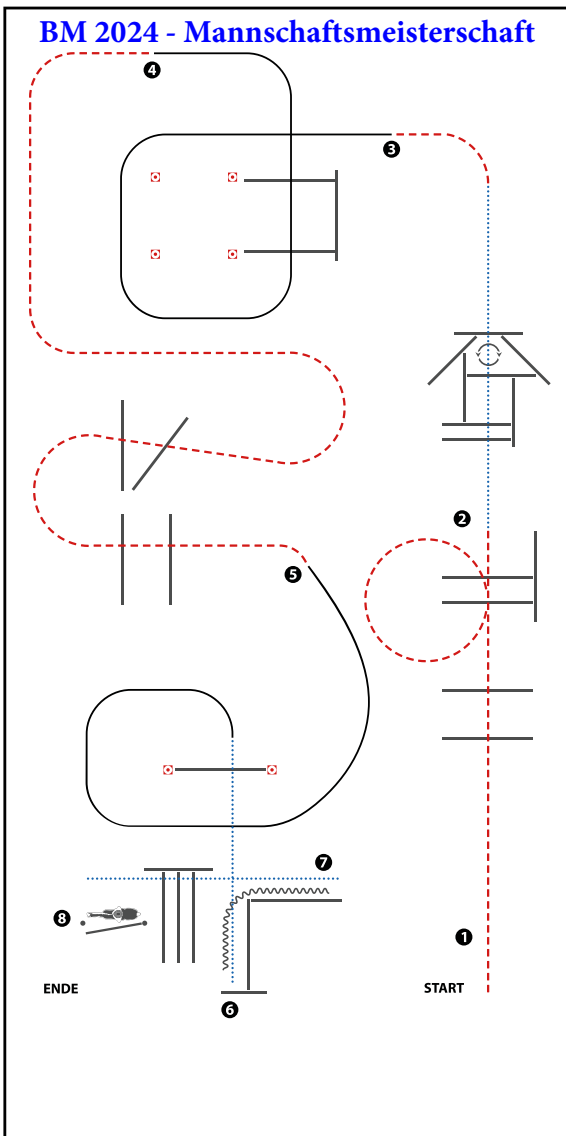

- 1) JOG OVER
- 2) WALK OVER, WALK INTO TRIANGLE,  
360° TURN EITHER WAY (LEFT OR RIGHT), WALK OUT
- 3) JOG, LOPE OVER (LL)
- 4) JOG OVER
- 5) LOPE (RL), WALK OVER INTO CHUTE, STOP
- 6) BACK UP
- 7) WALK OVER
- 8) GATE LH

WALK (SCHRITT)	
EXTENDED WALK	
JOG/TROT (TRAB)	
EXTENDED TROT	
LOPE (GALOPP)	
EXTENDED LOPE	
BACK UP (RÜCKWÄRTS)	
LEAD CHANGE (GALOPPWECHSEL)	
TURN (DREHUNG)	
	ERSTE
	WESTENREITER
	UNION
	WESTENREITER



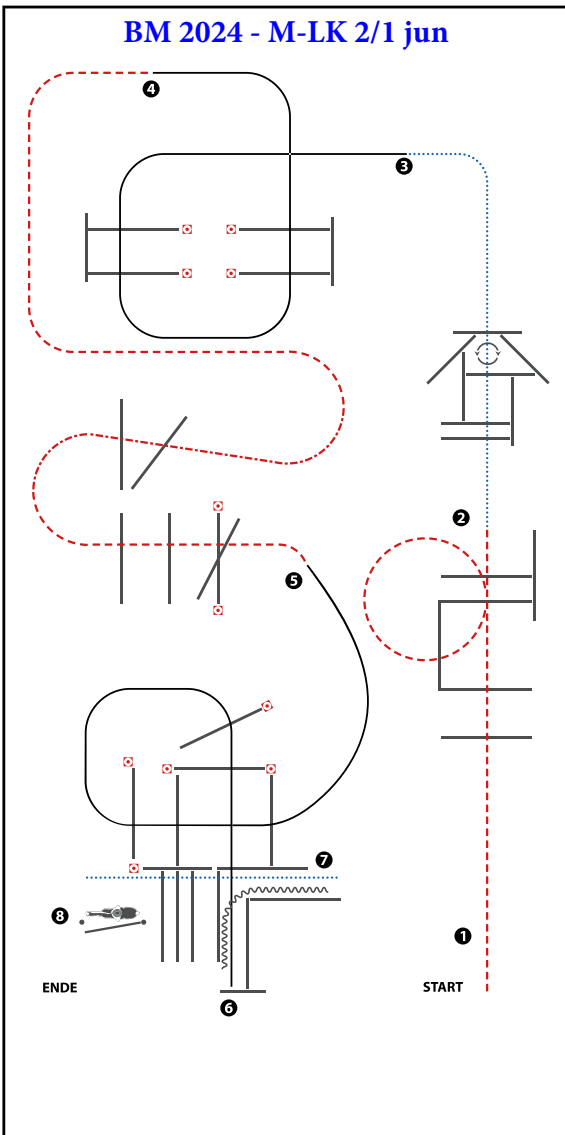

(Erhöhungen optional)

- 1) JOG OVER
- 2) WALK OVER, WALK INTO TRIANGLE, 360° TURN EITHER WAY (LEFT OR RIGHT), WALK OUT
- 3) LOPE OVER (LL)
- 4) JOG, EXTENDED JOG OVER, JOG OVER
- 5) LOPE OVER (RL), LOPE INTO CHUTE, STOP
- 6) BACK UP
- 7) WALK OVER
- 8) GATE LH

WALK (SCHRITT)	.....
EXTENDED WALK	.....
JOG/TROT (TRAB)	-----
EXTENDED TROT	-----
LOPE (GALOPP)	=====
EXTENDED LOPE	=====
BACK UP (RÜCKWÄRTS)	~~~~~
LEAD CHANGE (GALOPPWECHSEL)	=====
TURN (DREHUNG)	↻
ERSTE	-----
WESTENREITER	-----
UNION	-----
WELDFORP/GERBARD/WEISSHOFMILLER	-----

## BM 2024 - M-LK 2/1 A-sen / M-LK 2/1 B

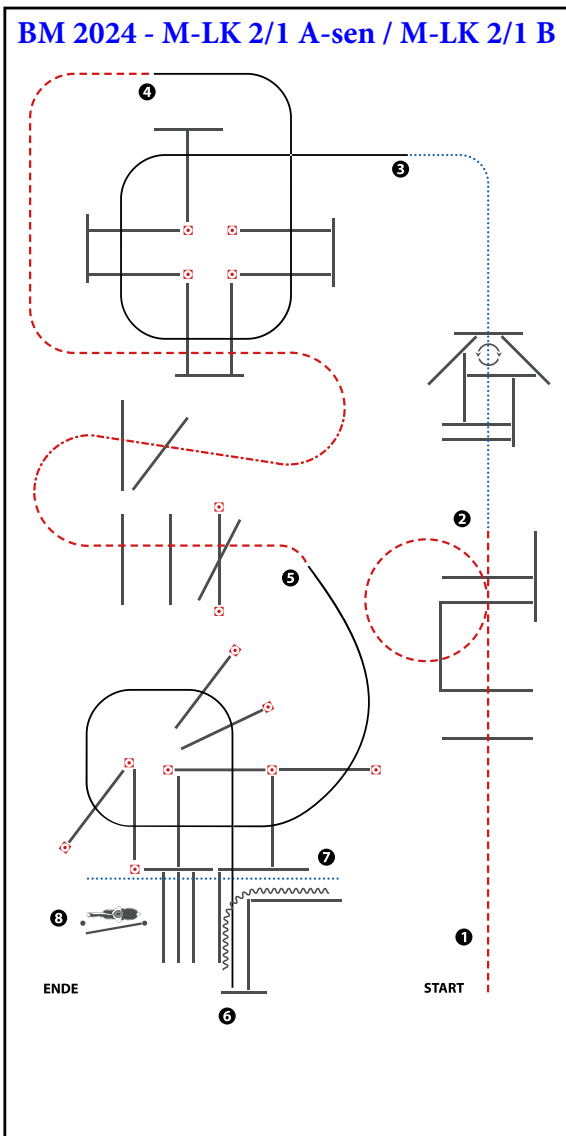

(Erhöhungen optional)

- 1) JOG OVER
- 2) WALK OVER, WALK INTO TRIANGLE, 360° TURN EITHER WAY (LEFT OR RIGHT), WALK OUT
- 3) LOPE OVER (LL)
- 4) JOG OVER, EXTENDED JOG OVER, JOG OVER
- 5) LOPE OVER (RL), LOPE INTO CHUTE, STOP
- 6) BACK UP
- 7) WALK OVER
- 8) GATE LH

WALK (SCHRITT)	
EXTENDED WALK	
JOG/TROT (TRAB)	
EXTENDED TROT	
LOPE (GALOPP)	
EXTENDED LOPE	
BACK UP (RÜCKWÄRTS)	
LEAD CHANGE (GALOPPWECHSEL)	
TURN (DREHUNG)	
	ERSTE
	WESTENREITER
	UNION
	WELDFERREITERBUND

Western  
Horsemanship



Deutsche  
Vermögensberatung  
TOBIAS KARG

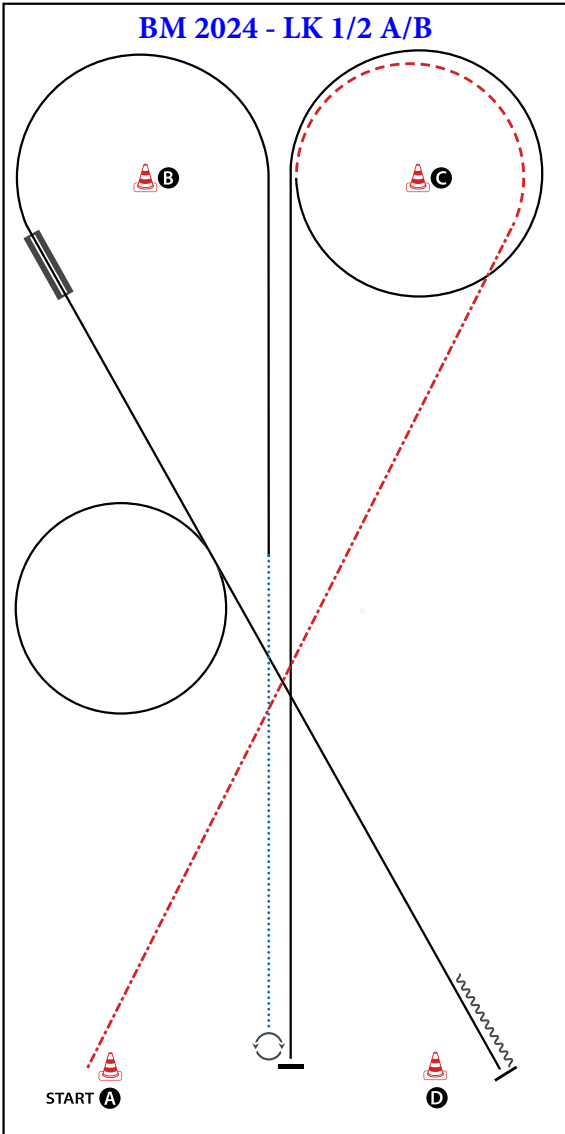

BE READY AT A

- 1) EXTENDED JOG
- 2) JOG AROUND C
- 3) LOPE (LL)
- 4) STOP, TURN 540° (LEFT OR RIGHT)
- 5) WALK
- 6) LOPE (LL)
- 7) CHANGE LEADS (SIMPLE OR FLYING)
- 8) LOPE (RL)
- 9) STOP, BACK UP (AT LEAST ONE HORSE LENGTH)  
WALK OUT

WALK (SCHRITT)	
EXTENDED WALK	
JOG/TROT (TRAB)	
EXTENDED TROT	
LOPE (GALOPP)	
EXTENDED LOPE	
BACK UP (RÜCKWÄRTS)	
LEAD CHANGE (GALOPPWECHSEL)	
TURN (DREHUNG)	
	ERSTE
	WESTENREITER
	UNION
	WESTENREITER

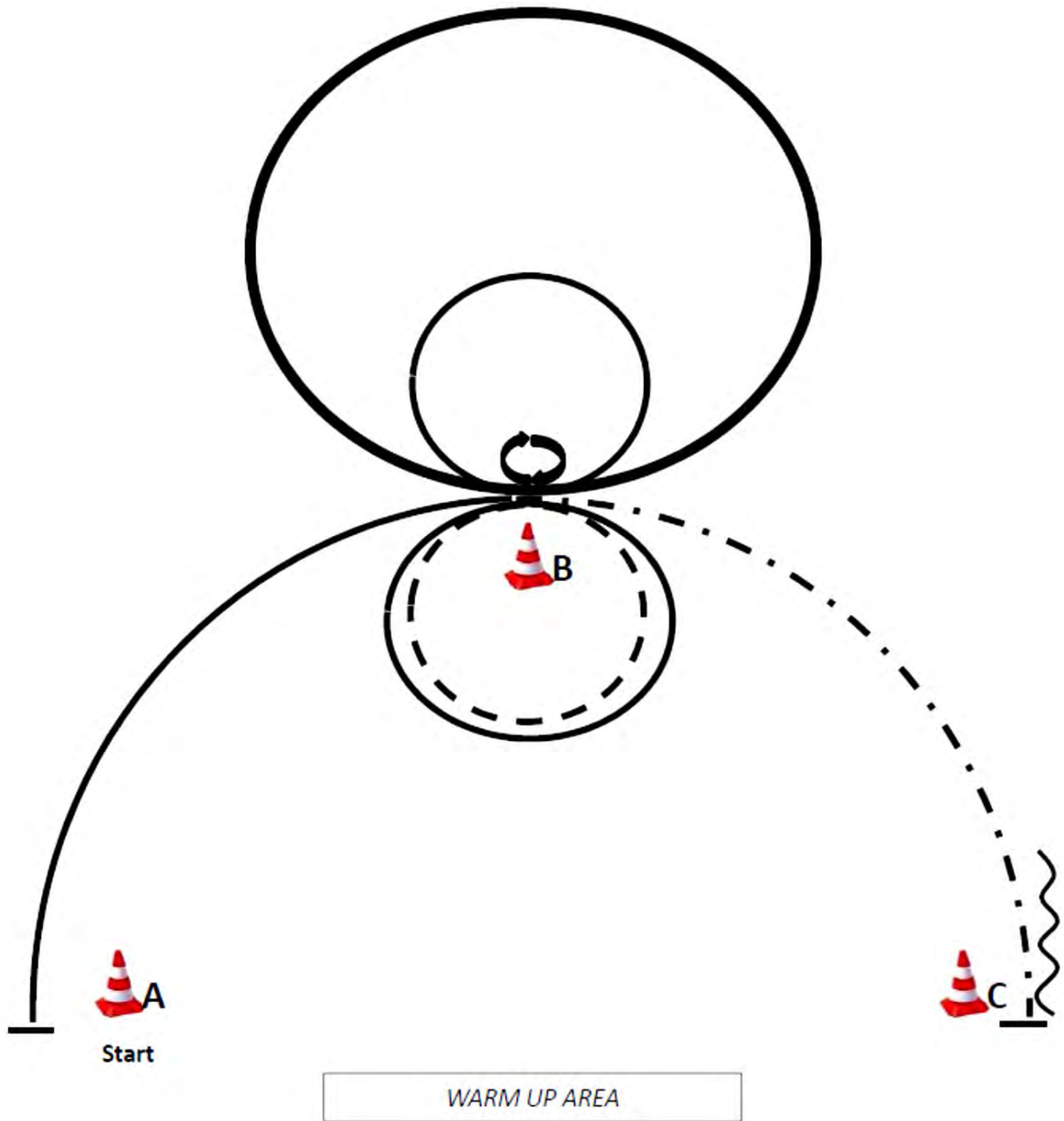

- (1) Start bei A, Rechtsgalopp bis B, Stop
  - (2) 360° Turn (rechts oder links)
  - (3) Linksgalopp zwei Zirkel, 1. groß Extended Lope
  - (4) 2. klein Lope
  - (5) Jog rechts um B
  - (6) Rechtsgalopp um B
  - (7) Extended Jog bis C, Stop
  - (8) Back up eine Pferdelänge, Stop
- Im Walk in den Warm-up-Bereich

## BM 2024 - LK 4/5 A/B

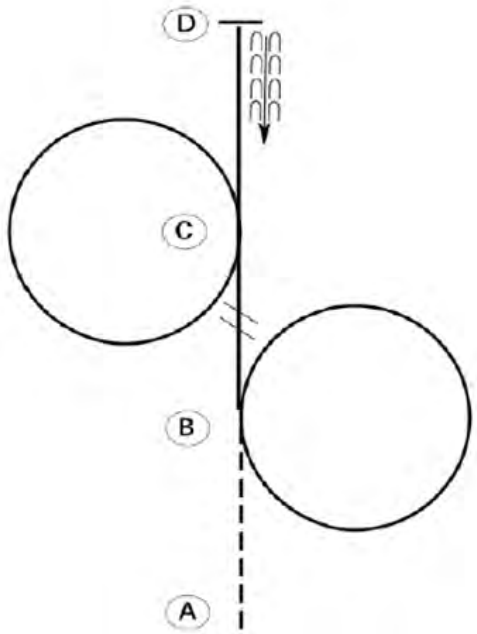

Be ready at A.

1. Jog from A to B.
2. Lope a circle to the right at B.
3. Change leads 1/2 way between B and C.
4. Lope a circle to the left at C.
5. Continue to lope to D.
6. Stop at D and back one horse length.

## BM 2024 - Führzügel

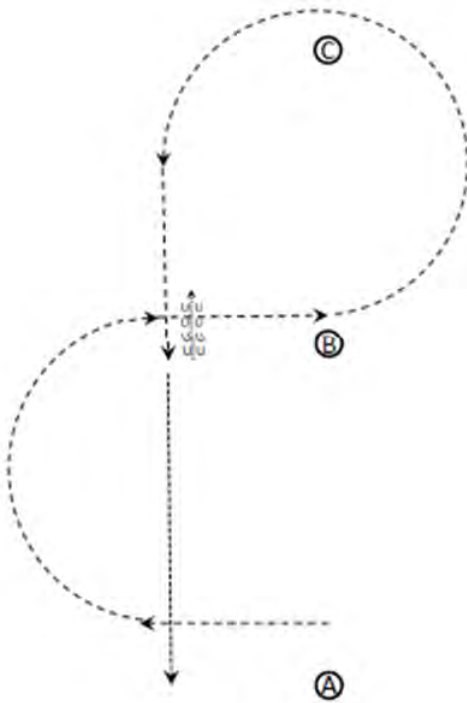

1. Im Jog von A nach B
2. Jog um C herum bis auf Höhe von B
3. Stopp, eine Pferdelänge rückwärts
4. Die Arena im Schritt verlassen

Walk   
 Jog   
 Lope 

# BM 2024 - Walk Trot Jugend / Erwachsene

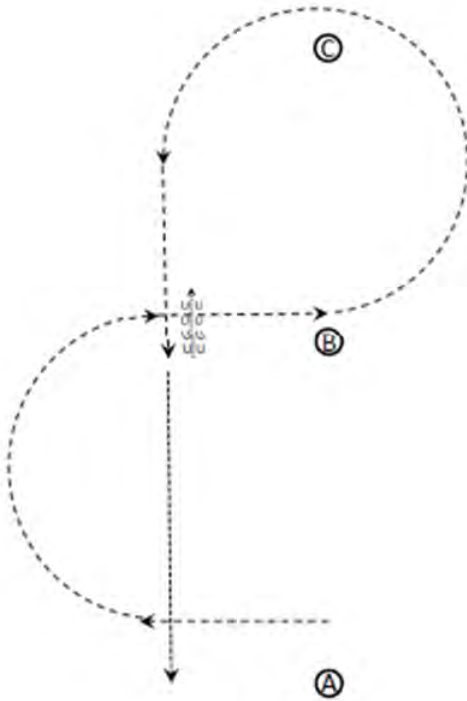

1. Im Jog von A nach B
2. Jog um C herum bis auf Höhe von B
3. Stopp, eine Pferdelänge rückwärts
4. Die Arena im Schritt verlassen

Walk   
 Jog   
 Lope 



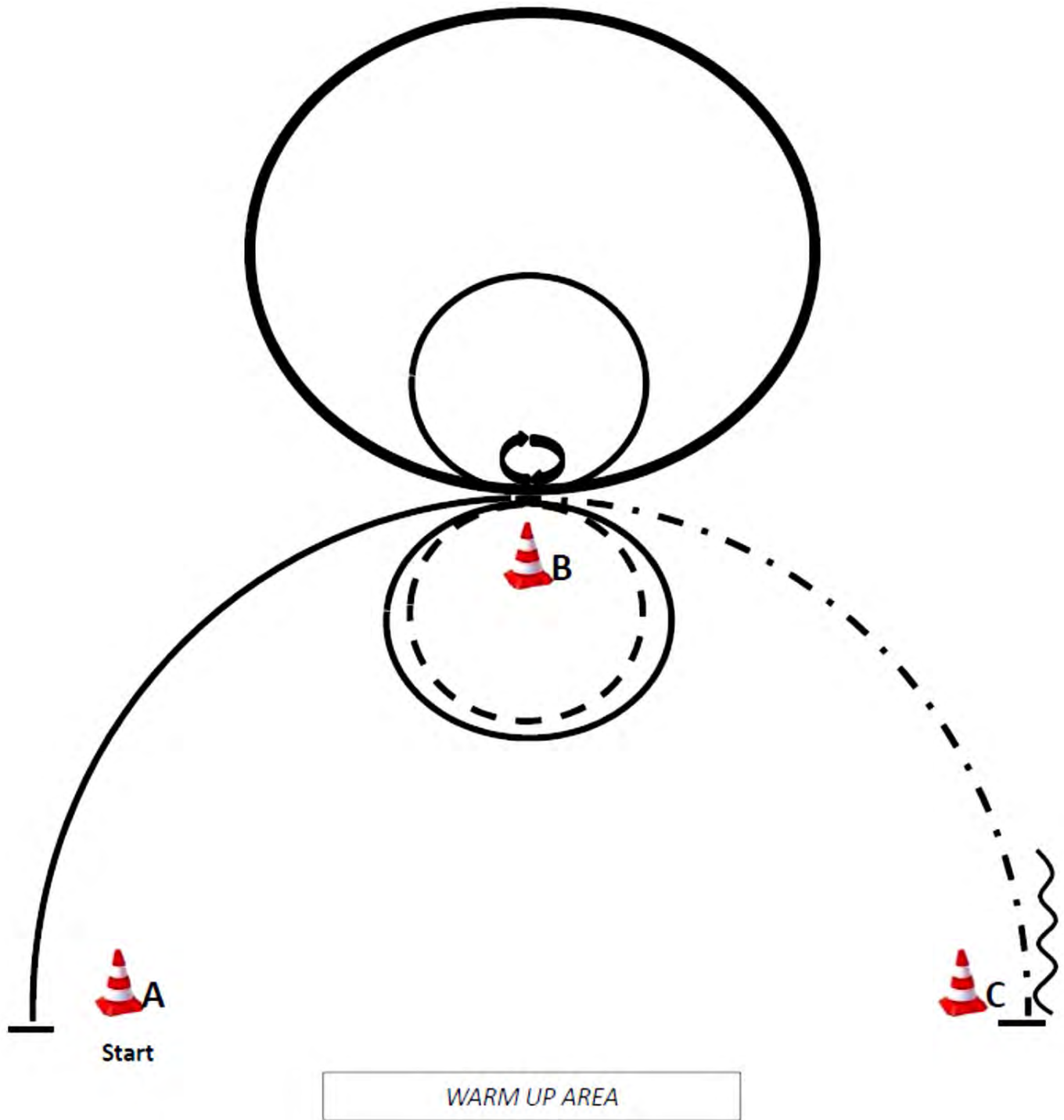

- (1) Start bei A, Rechtsgalopp bis B, Stop
  - (2) 360° Turn (rechts oder links)
  - (3) Linksgalopp zwei Zirkel, 1. groß Extended Lope
  - (4) 2. klein Lope
  - (5) Jog rechts um B
  - (6) Rechtsgalopp um B
  - (7) Extended Jog bis C, Stop
  - (8) Back up eine Pferdelänge, Stop
- Im Walk in den Warm-up-Bereich

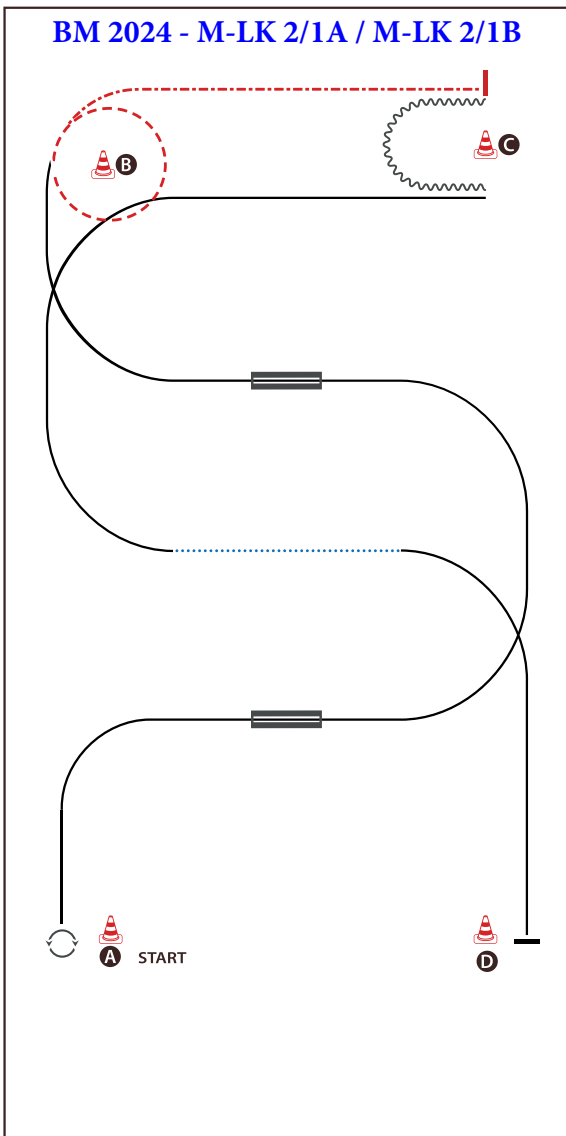
**BE READY AT A**

- 1) TURN 360° (LEFT OR RIGHT)
- 2) LOPE (RL), CHANGE LEADS (SIMPLE OR FLYING)
- 3) LOPE (LL), CHANGE LEADS (SIMPLE OR FLYING)
- 4) LOPE (RL)
- 5) JOG
- 6) EXTENDED JOG
- 7) STOP, BACK UP
- 8) LOPE (RL)
- 9) WALK
- 10) LOPE (LL), STOP  
WALK OUT

WALK (SCHRITT)	.....
EXTENDED WALK	.....
JOG/TROT (TRAB)	-----
EXTENDED TROT	-----
LOPE (GALOPP)	=====
EXTENDED LOPE	=====
BACK UP (RÜCKWÄRTS)	~~~~~
LEAD CHANGE (GALOPPWECHSEL)	=====
TURN (DREHUNG)	.....
	ERSTE WESTERNBREITER UNION WETTERSTRECKE WESTERNHORSEMANSHIP

Western Riding



**alex mundorff**  
*western riding & country lifestyle*



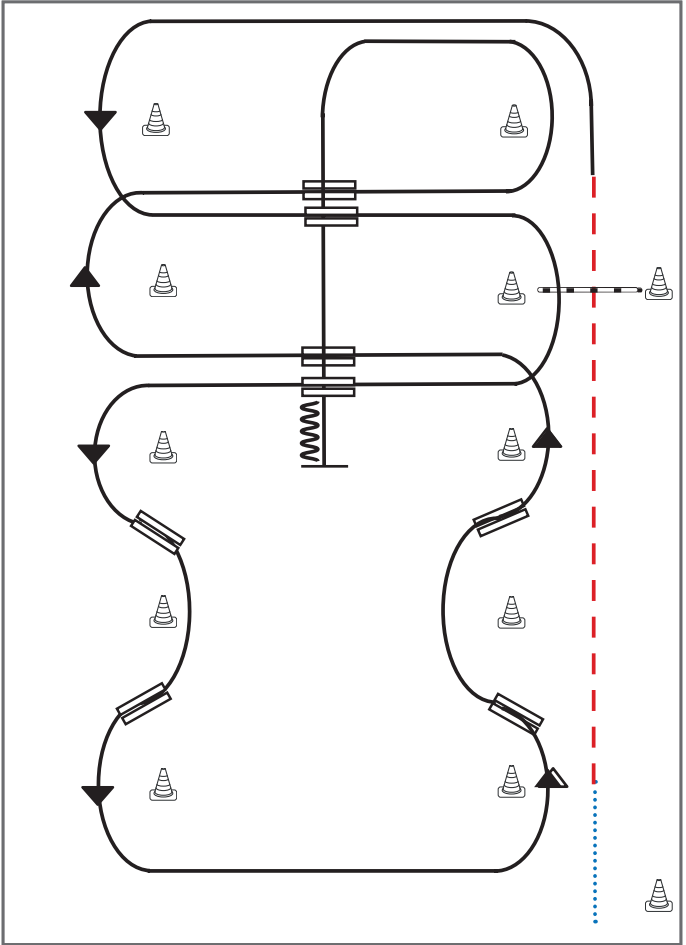

- 1) Schritt vom Start-Pylon zum ersten Marker, Übergang zum Trab, Trab über die Stange
- 2) Übergang zum Linksgalopp, Galopp an der kurzen Seite
- 3) 1. Galoppwechsel mit Seitenwechsel
- 4) Galopp über die Stange
- 5) 2. Galoppwechsel mit Seitenwechsel
- 6) 1. Galoppwechsel auf der Linie
- 7) 2. Galoppwechsel auf der Linie
- 8) 3. Galoppwechsel auf der Linie
- 9) 4. Galoppwechsel auf der Linie
- 10) 3. Galoppwechsel mit Seitenwechsel.
- 11) 4. Galoppwechsel mit Seitenwechsel
- 12) Mitte der kurzen Seite abwenden, Stop auf Höhe des Mittelmarkers, Rückwärtsrichten

Legende:	
Schritt	.....
Trab	- - - - -
Galopp	—————
Wechselzone	=====
Rückwärts	~~~~~
 	

# Western Riding Pattern 13 (für Junior-Pferde) **BM 2024 - LK 1/2 jun**

Western Riding

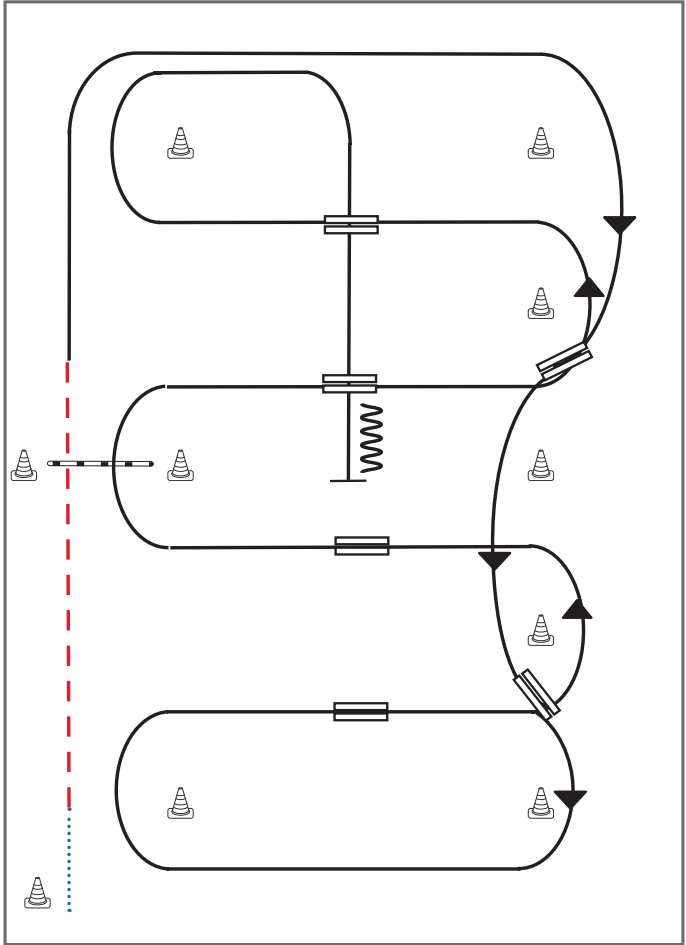

- 1) Schritt vom Start-Pylon zum ersten Marker, Übergang zum Trab, Trab über die Stange
- 2) Übergang zum Rechtsgalopp, Galopp an der kurzen Seite
- 3) 1. Galoppwechsel auf der Linie
- 4) 2. Galoppwechsel auf der Linie
- 5) 1. Galoppwechsel mit Seitenwechsel
- 6) 2. Galoppwechsel mit Seitenwechsel
- 7) Galopp über die Stange
- 8) 3. Galoppwechsel mit Seitenwechsel
- 9) 4. Galoppwechsel mit Seitenwechsel
- 10) Mitte der kurzen Seite abwenden, Stop auf Höhe des Mittelmarkers, Rückwärtsrichten

**Legende:**

Schritt	
Trab	
Galopp	
Wechselzone	
Rückwärts	

## Western Riding Pattern 15 (für Junior-Pferde)

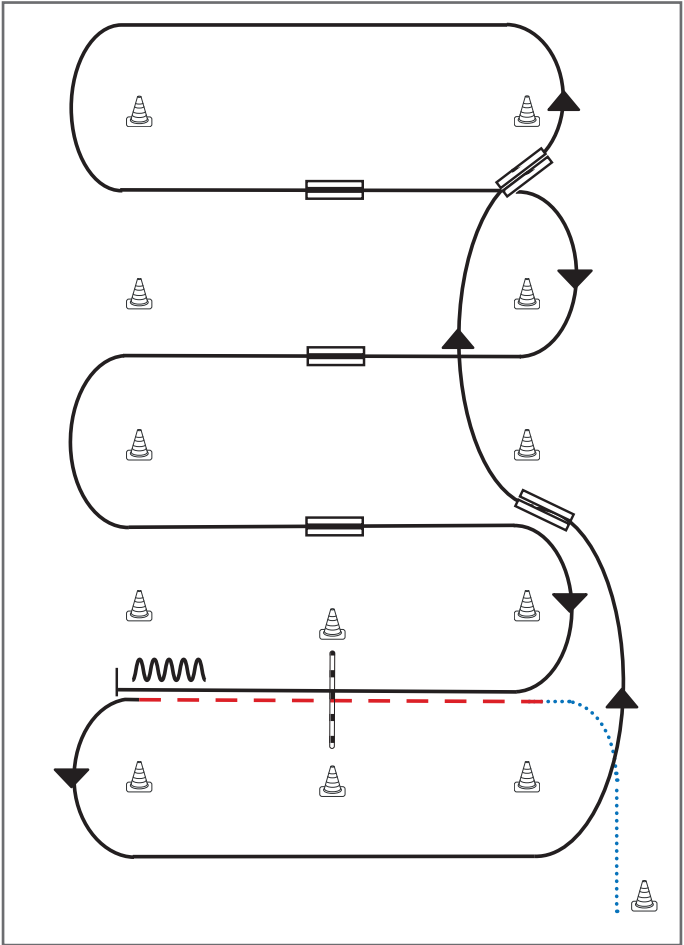

- 1) Schritt vom Start-Pylon, Übergang zum Trab zwischen den Markern, Trab über die Stange
- 2) Übergang zum Linksgalopp zwischen den Markern, Galopp an der kurzen Seite
- 3) 1. Galoppwechsel auf der Linie
- 4) 2. Galoppwechsel auf der Linie
- 5) 1. Galoppwechsel mit Seitenwechsel
- 6) 2. Galoppwechsel mit Seitenwechsel
- 7) 3. Galoppwechsel mit Seitenwechsel
- 8) Galopp über die Stange
- 9) Stop zwischen den Markern, Rückwärtsrichten

**Legende:**

Schritt	
Trab	
Galopp	
Wechselzone	
Rückwärts	

Western Riding Pattern 15 (für Junior-Pferde)

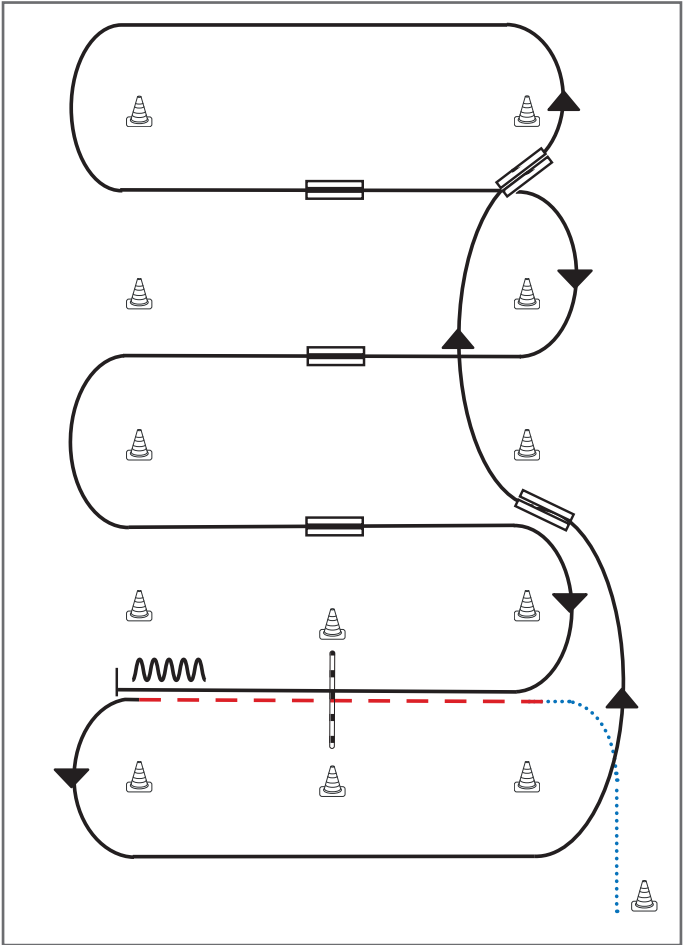

- 1) Schritt vom Start-Pylon, Übergang zum Trab zwischen den Markern, Trab über die Stange
- 2) Übergang zum Linksgalopp zwischen den Markern, Galopp an der kurzen Seite
- 3) 1. Galoppwechsel auf der Linie
- 4) 2. Galoppwechsel auf der Linie
- 5) 1. Galoppwechsel mit Seitenwechsel
- 6) 2. Galoppwechsel mit Seitenwechsel
- 7) 3. Galoppwechsel mit Seitenwechsel
- 8) Galopp über die Stange
- 9) Stop zwischen den Markern, Rückwärtsrichten

**Legende:**

Schritt	
Trab	
Galopp	
Wechselzone	
Rückwärts	

BM 2024 - M-LK 2/1Asen / M-LK 2/1B

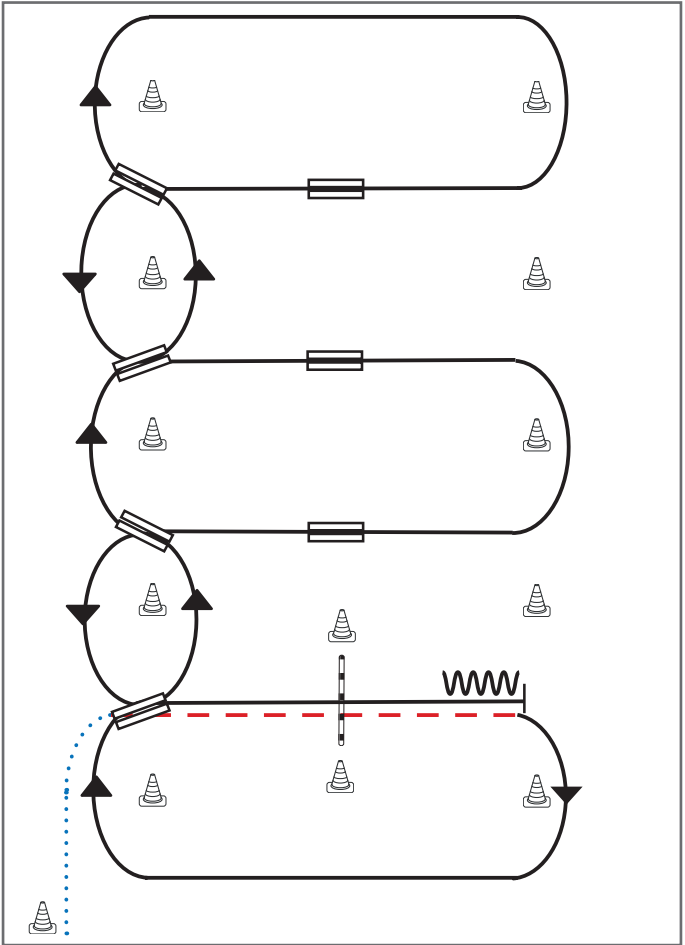

- 1) Schritt vom Start-Pylon, Übergang zum Trab zwischen den Markern, Trab über die Stange
- 2) Übergang zum Rechtsgalopp zwischen den Markern, Galopp an der kurzen Seite
- 3) 1. Galoppwechsel auf der Linie
- 4) 2. Galoppwechsel auf der Linie
- 5) 3. Galoppwechsel auf der Linie
- 6) 4. Galoppwechsel auf der Linie
- 7) 1. Galoppwechsel mit Seitenwechsel
- 8) 2. Galoppwechsel mit Seitenwechsel
- 9) 3. Galoppwechsel mit Seitenwechsel
- 10) Galopp über die Stange
- 11) Stop zwischen den Markern, Rückwärtsrichten

**Legende:**

Schritt	
Trab	
Galopp	
Wechselzone	
Rückwärts	



## Freestyle Ranch Riding

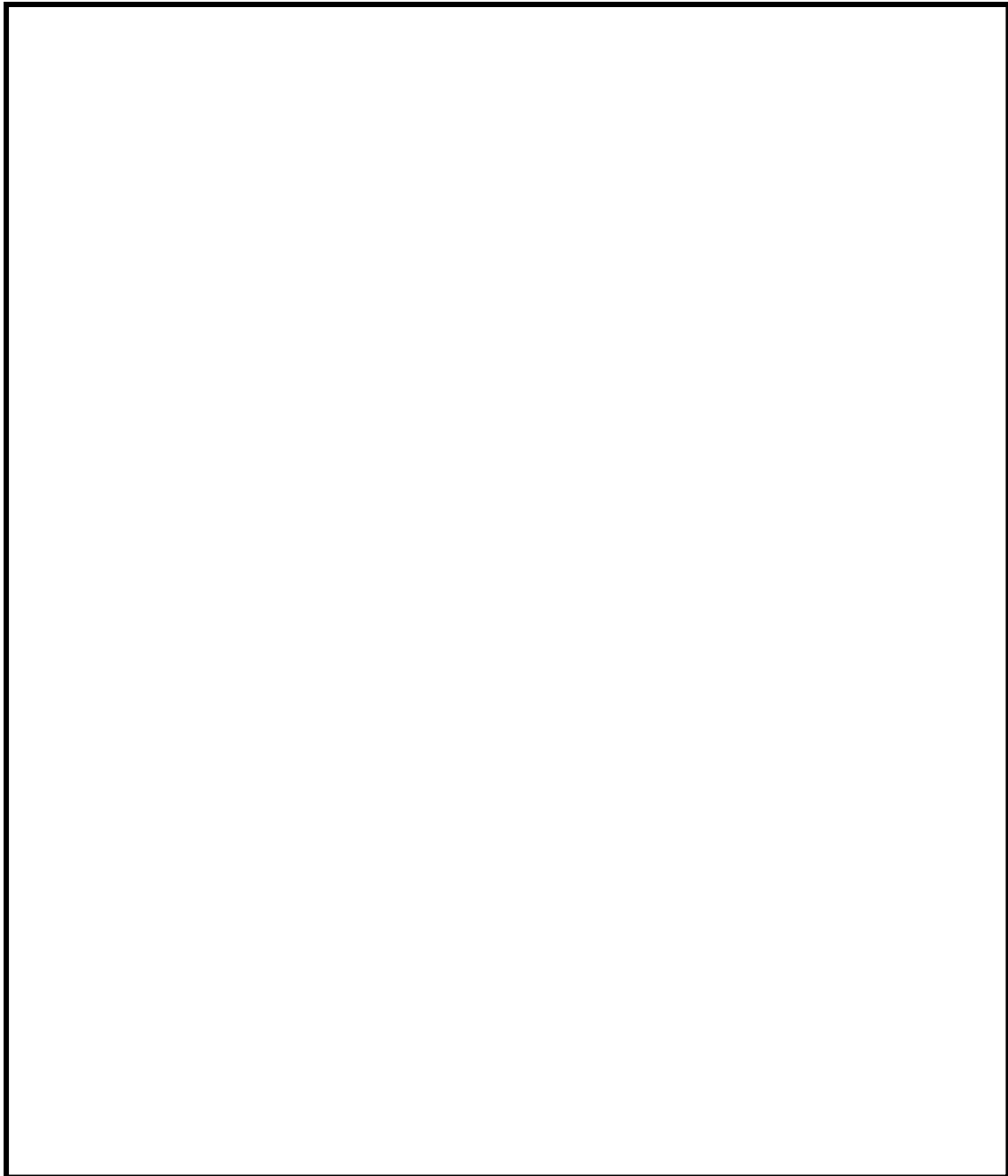

Pattern werden durch Teilnehmer und ihre Helfer selber aufgebaut.

Pflichtmanöver: Siehe Beschreibung auf folgender Seite

**Max. 4 Minuten, Pluspunkte für Kostümierung und Musik,  
Bitte Musik auf USB Stick an der Meldestelle abgeben,  
mit Beschriftung (Reitername/Track)**

# Freestyle Ranch Riding

## Allgemeines

Ein Freestyle Ranch Riding zeigt ein selbstgewähltes Ranch Riding Pattern, welches die untenstehenden Pflichtelemente beinhalten muss. Dazu passende Musik muss vom Reiter selber mitgebracht werden.

## Ausrüstung

Zügelführung der Zäumung entsprechend. Zulässig sind sämtliche Zäumungen gemäss EWU Regelbuch 2024. Die Vorstellung ohne Kopfstück mittels Halsring o.a. ist zulässig, kann aber vom Richter abgebrochen werden, wenn die Sicherheit dies verlangt.

Pflicht ist sicheres Schuhwerk gemäss Regelbuch.

Freigestellt sind: Kleidung bzw. Kostüm, Kopfbedeckung, Sattelart oder kein Sattel, zusätzliche Ausrüstungs- oder Dekorationsteile, soweit sie nicht das Pferd behindern oder eine Unfallgefahr darstellen. Die Entscheidung darüber liegt beim Richter.

## Pflichtelemente

- Walk, Trot, Extended Trot, Lope, Extended Lope (je min. ½ Volte)
- Side Pass in beide Richtungen
- Turn in beide Richtungen (min. 180°)
- Back Up (min. 4 Tritte)

## Zeitlimit

Das Pattern darf nicht kürzer als 2 Minuten und nicht länger als 4 Minuten sein. Die Zeit beginnt mit Einsetzen der Musik.

## Bewertung

Gewertet wird nach dem normalen Ranch Riding Reglement (EWU Regelbuch 2024). Die einzelnen Pflichtmanöver werden in Halbpunktschritten von -1,5 bis +1,5 gewertet. Für zusätzliche Manöver wird der Score zu dem bereits bei dem Pflichtmanöver vergebenen Score hinzuaddiert oder davon abgezogen. Die Vergabe von Penalties erfolgt analog dem EWU Regelbuch. Zusätzlich werden ein Score von 0-5 für die künstlerische Gestaltung vergeben.

**0-Score:** Zusätzlich zu den vom Regelbuch vorgesehenen Gründen führt ebenso das Auslassen eines Pflichtmanövers sowie Über-/Unterschreiten der erlaubten Zeit zu einem 0-Score.

## Zugelassene Reiter

Leistungsklassen unabhängig. Keine Brevetpflicht. Keine Verbandsmitgliedschaft notwendig. Der Teilnehmer kann für seine Vorführung Helfer mit in die Arena nehmen. Die Helfer dürfen den Blick des Richters auf den Reiter nicht versperren.

## Zugelassene Pferde

Zugelassen sind Pferde ab 4 Jahren. Das Vorstellen von Hengsten ist nur für Teilnehmer der LK1-3 erlaubt.