

LK 5 A/B TH

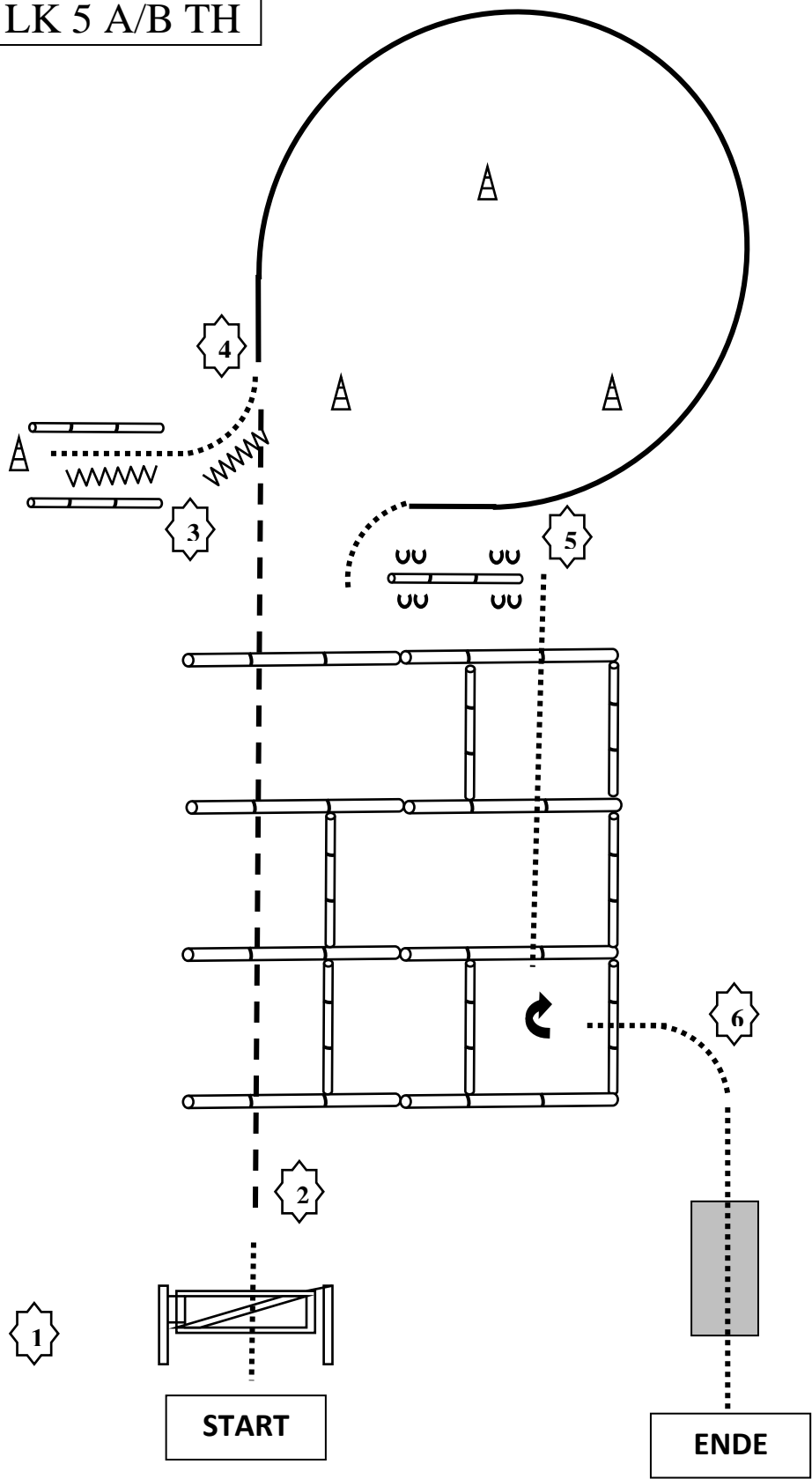

©M7- 2011

1. Walk, Tor öffnen, durchreiten, schließen
2. Jog over 4 Stangen, Stop
3. Back up, Walk out
4. Lope um die Pylonen, Walk
5. Sidepass links, Walk over 3 Stangen in die Box, 270°-Drehung rechts
6. Walk out over 1 Stange, Walk over die Brücke, Walk, Ende

# LK 4 B TH

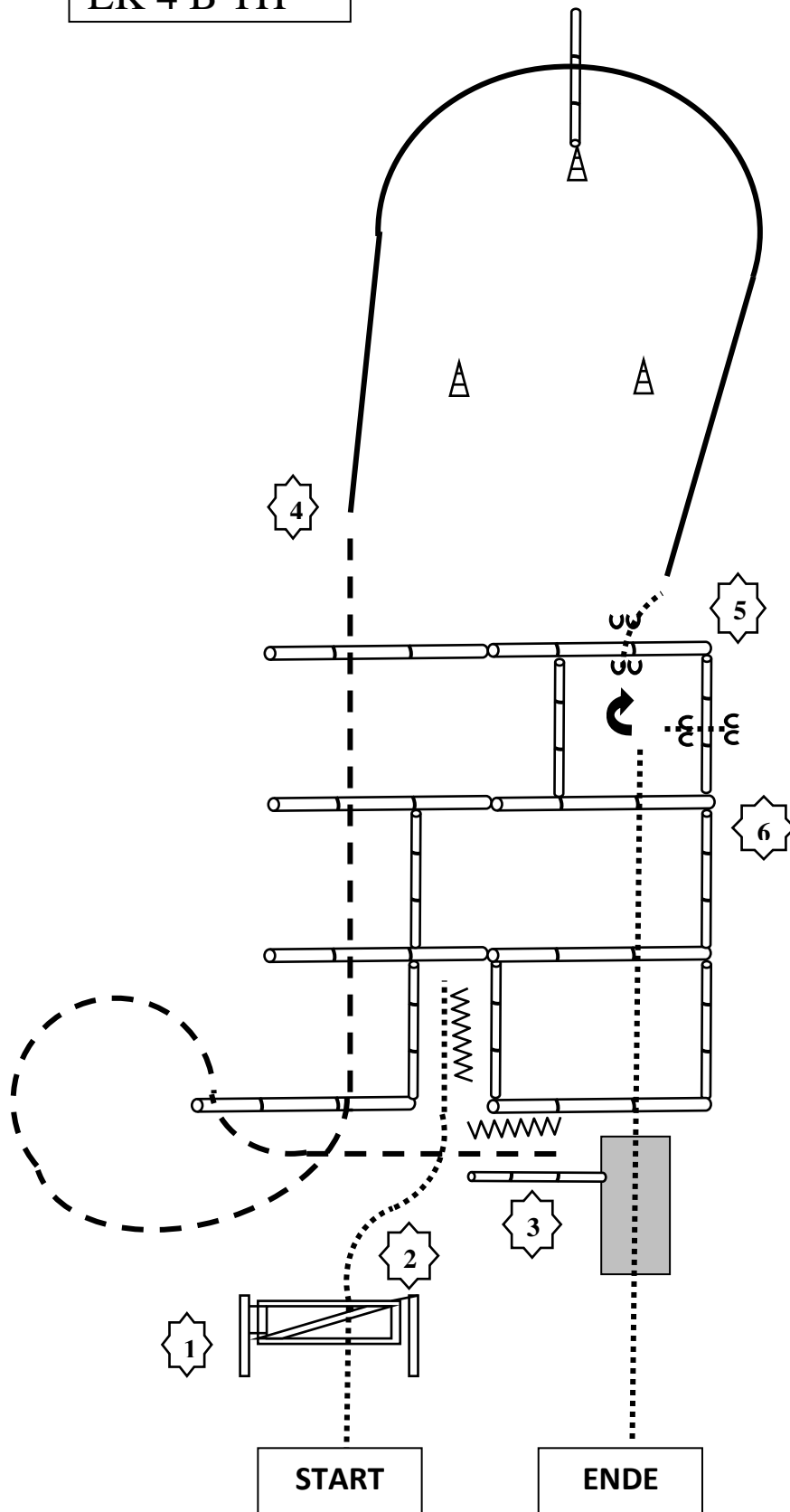

©M7- 2011

1. Walk, Tor öffnen, durchreiten, schließen, Walk
2. Stop, Back up
3. Jog over 5 Stangen
4. Lope um die Pylonen und over 1 Stange
5. Walk , Sidepass links, Walk in die Box 270°- Drehung rechts
6. Walk out over 3 Stangen, over die Brücke, Walk, Ende

# LK 4 A TH

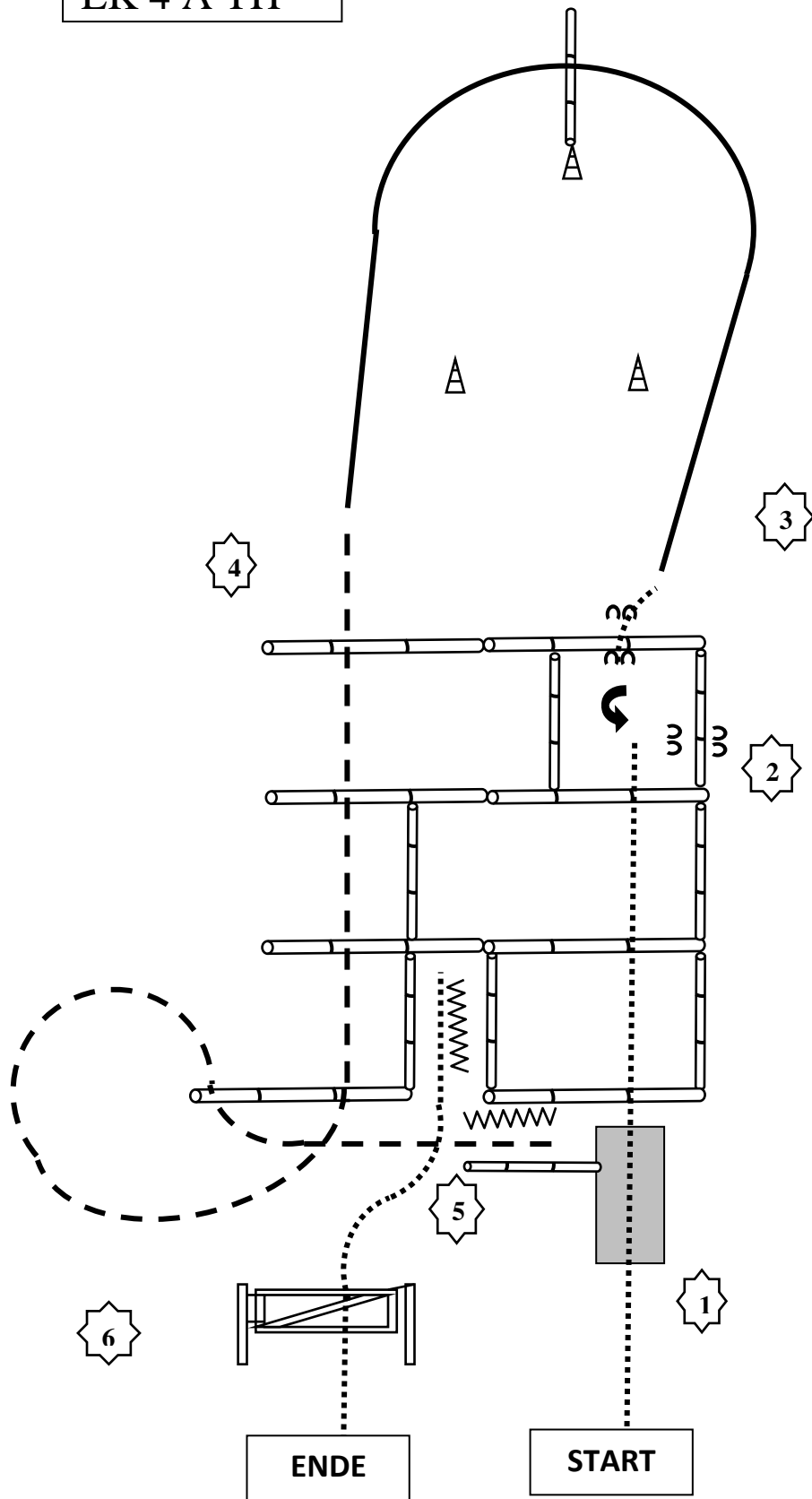

©M7- 2011

1. Walk over die Brücke, Walk over 3 Stangen in die Box
2. 270°-Drehung links, Walk , Sidepass links, Walk out
3. Lope um die Pylone n und over 1 Stange
4. Jog over 5 Stangen
5. Stop, Back up, Walk
6. Walk, Tor öffnen, durchreiten, schließen, Walk, Ende

CLK 3 B TH

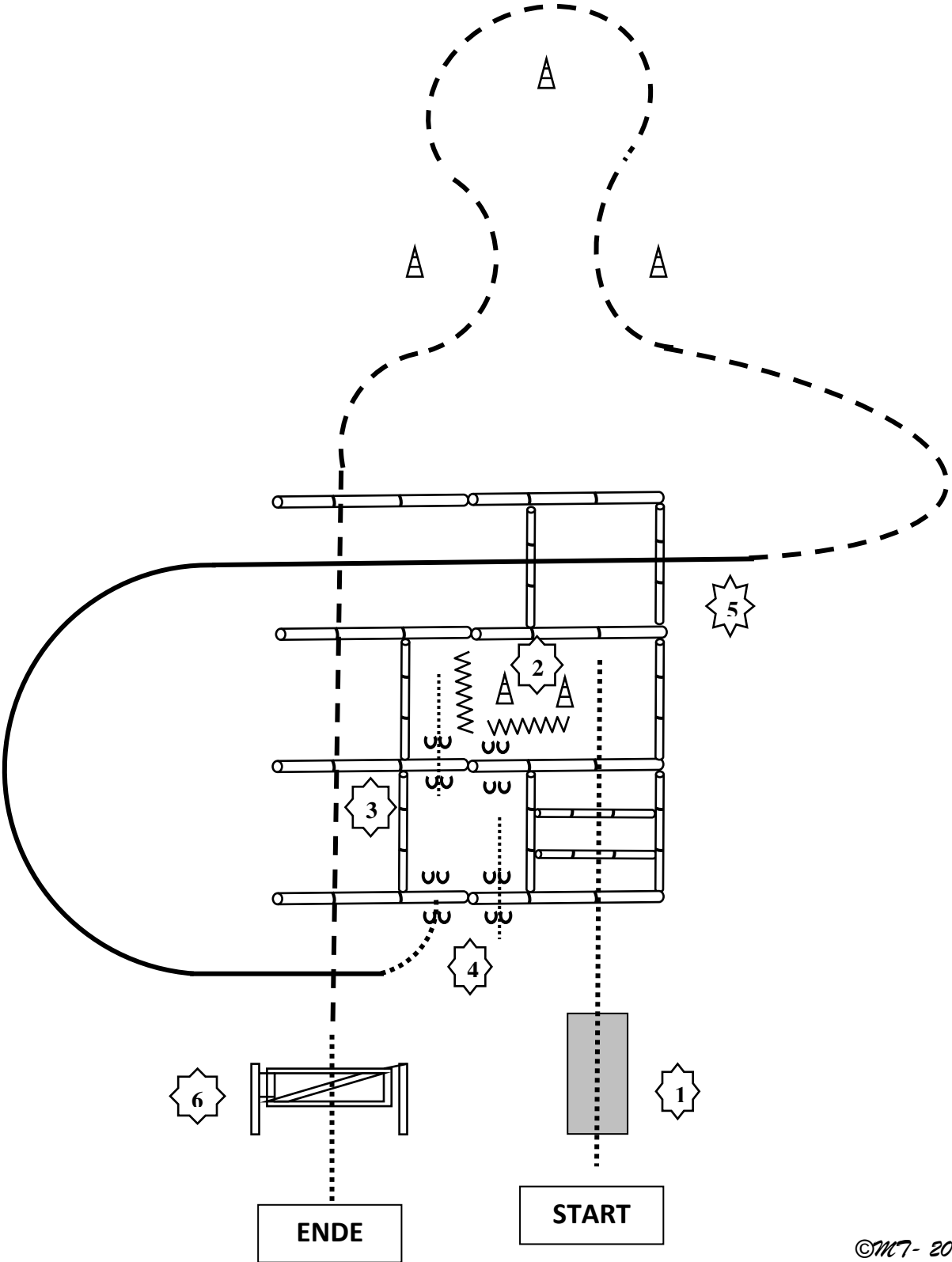

1. Walk over die Brücke und 4 Stangen
2. Back up, Walk
3. Sidepass links, Sidepass rechts, Walk out
4. Lope over 2 Stangen
5. Jog um die Pylonen, Jog over 4 Stangen
6. Walk, Tor öffnen, durchreiten und schließen, Walk, Ende

A L K 3 B T H

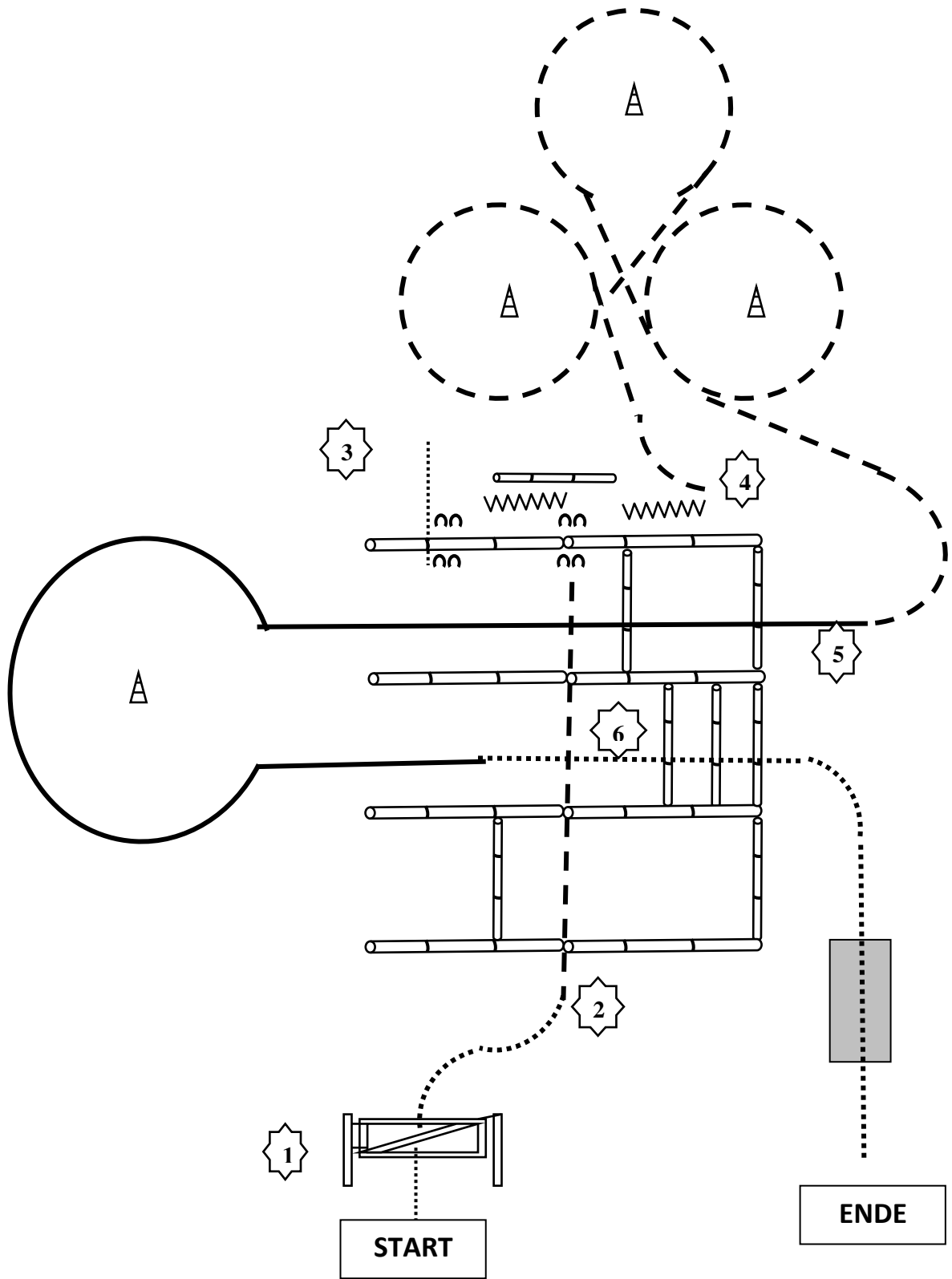

©M7- 2011

- 1. Walk, Tor öffnen, durchreiten, schließen, Walk
- 2. Jog over 3 Stangen, Sidepass links, Walk
- 3. Back up
- 4. Jog um die Pylonen
- 5. Lope over 2 Stangen und um die Pylone
- 6. Walk over 3 Stangen, Walk over die Brücke, Walk, Ende

# CLK 3 A TH

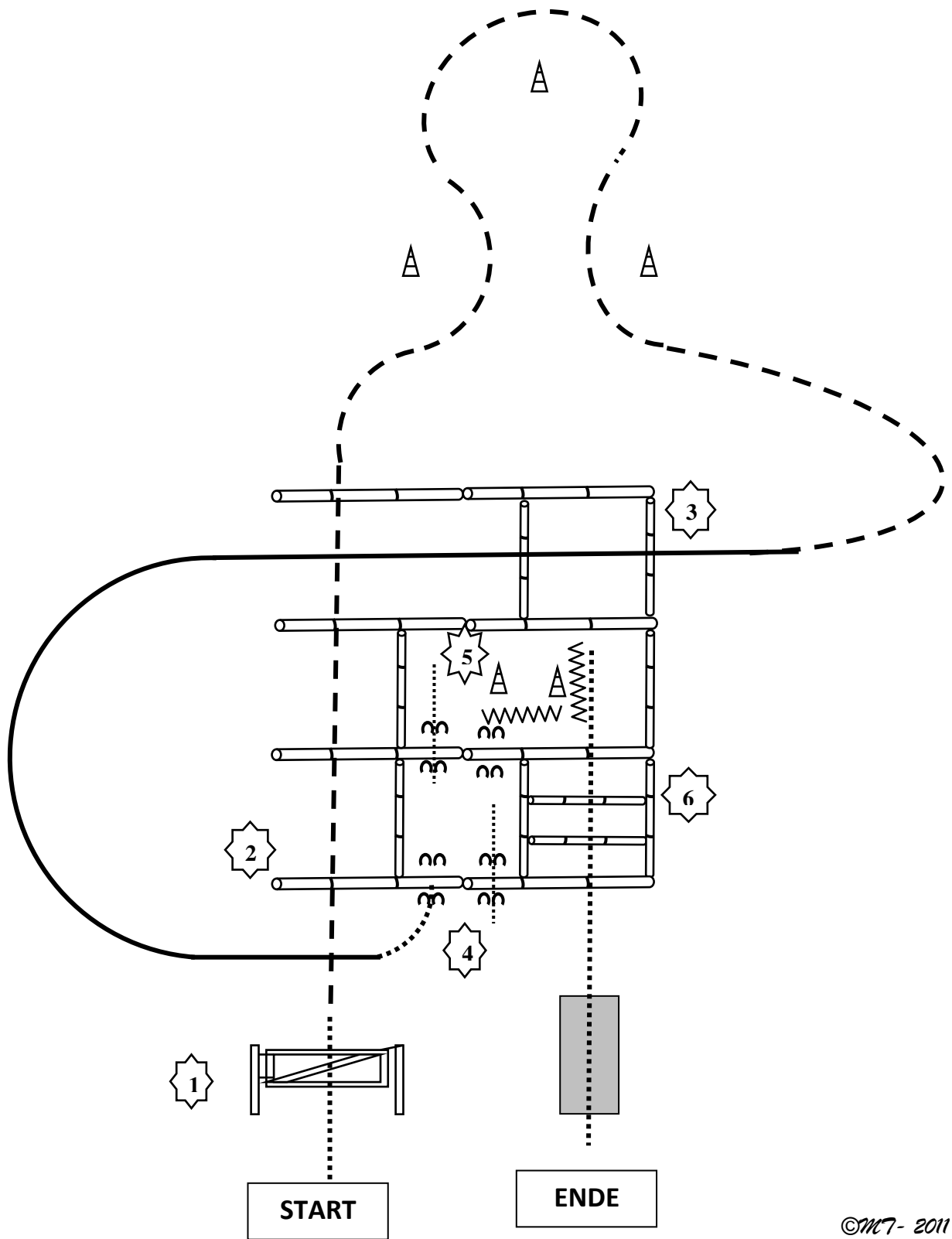

©M7- 2011

1. Tor öffnen, durchreiten, schließen
2. Jog over 4 Stangen, Jog um die Pylonen
3. Lope over 2 Stangen
4. Walk, Sidepass rechts, Sidepass links, Walk
5. Back up
6. Walk over 4 Stangen und die Brücke, Walk, Ende

ALK 3 A TH

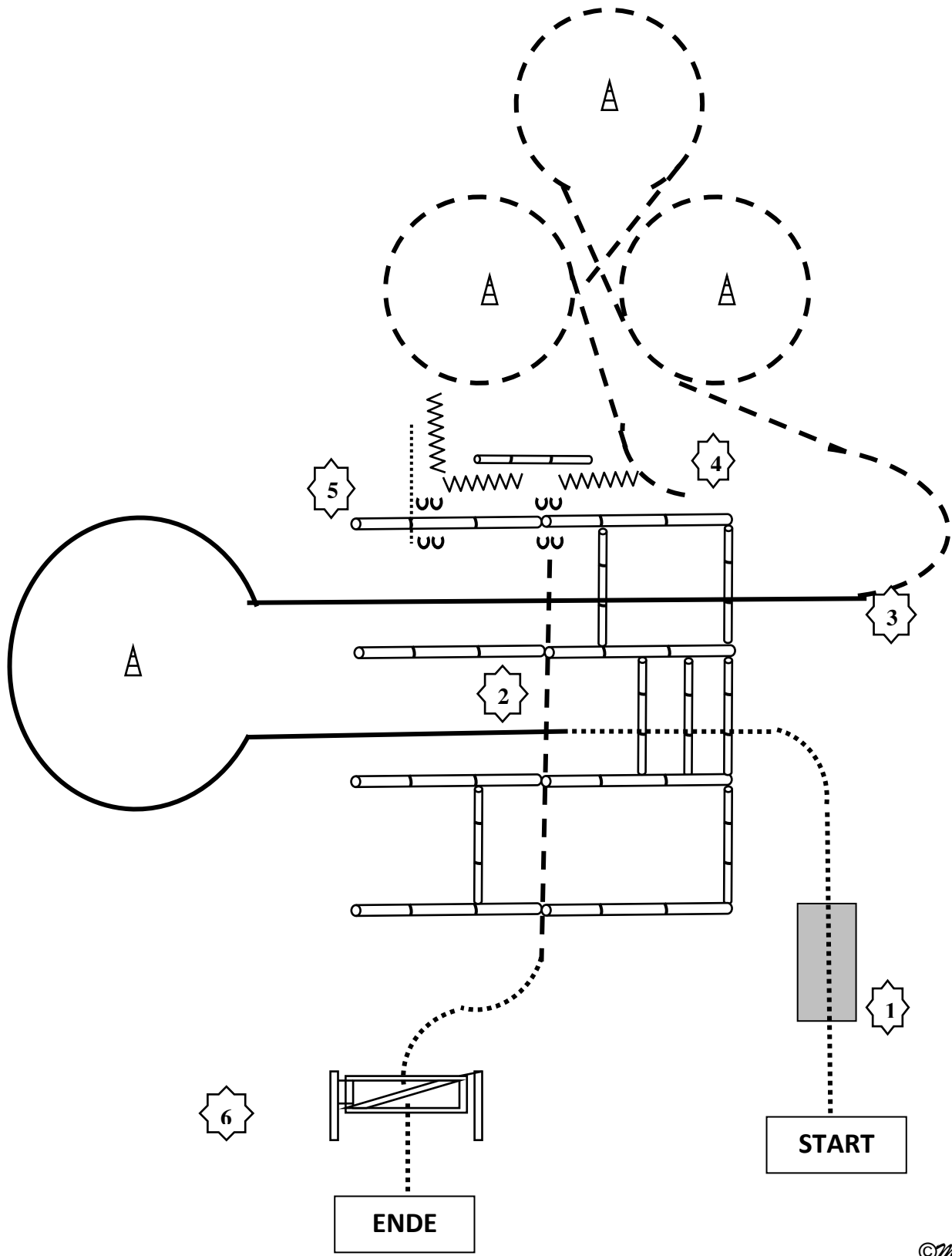

©M7- 2011

1. Walk over die Brücke, Walk over 3 Stangen
2. Lope um die Pylone und over 2 Stangen
3. Jog um die Pylonen
4. Back up
5. Walk, Sidepass links, Jog over 3 Stangen
6. Walk, Tor öffnen, durchreiten, schließen, Walk, Ende

# Ap 380 TH

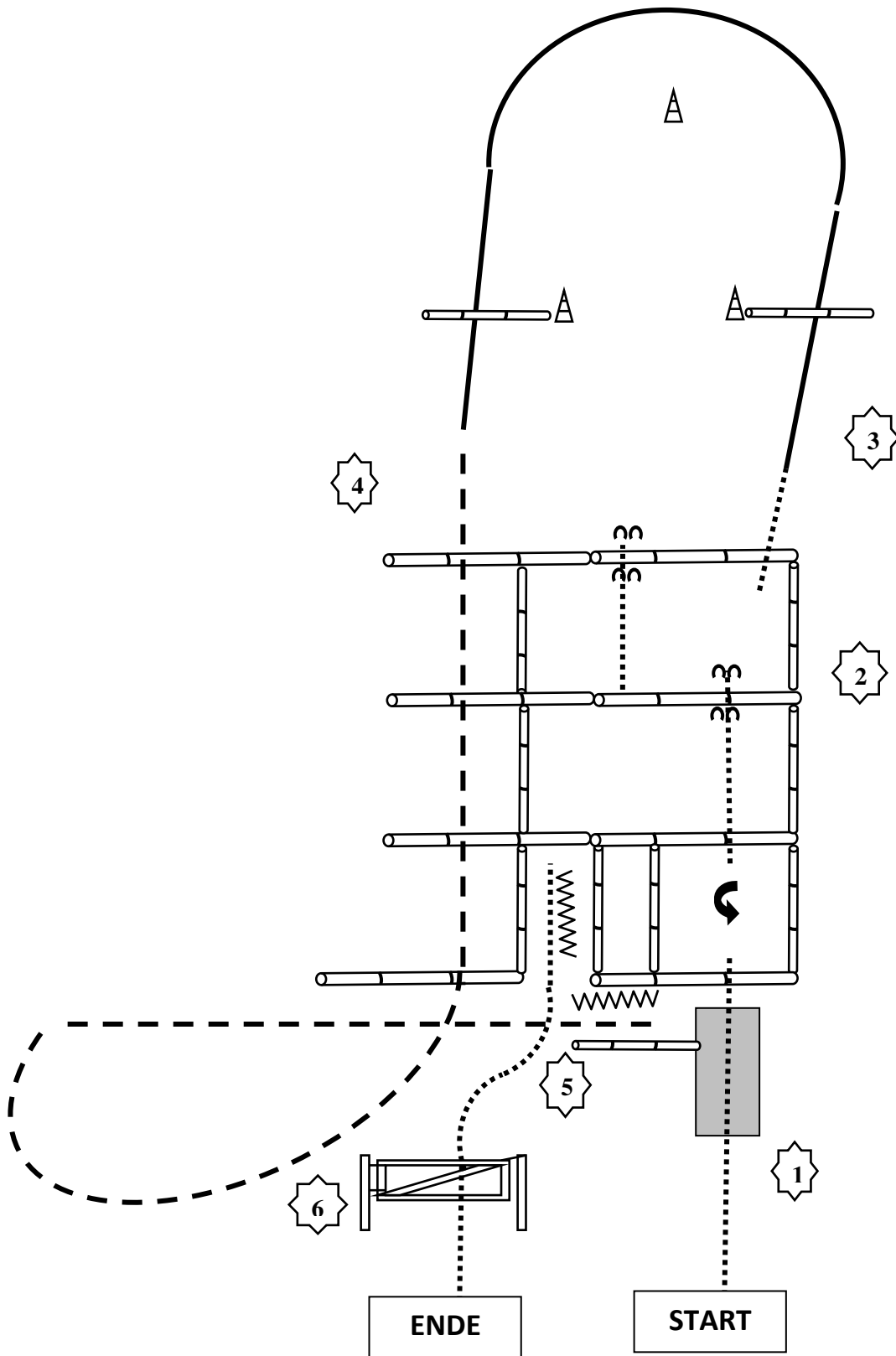

©M7- 2011

1. Walk over die Brücke, Walk in die Box 360°-Drehung links
2. Walk out over 1 Stange, Sidepass links, Walk over 1 Stange, Sidepass rechts, Walk out
3. Lope over 2 Stangen um die Pylone
4. Jog over 4 Stangen, Jog in
5. Back up, Walk out
6. Walk, Tor öffnen, durchreiten, schließen, Walk, Ende