

S. EWU + C + Turnier **mit Trophywertung Westfalen**

ZRuFV Buldern e.V.



20. und 21. Juni 2015

in Buldern

Pattern

LK 4 / 5 Showmanship at Halter

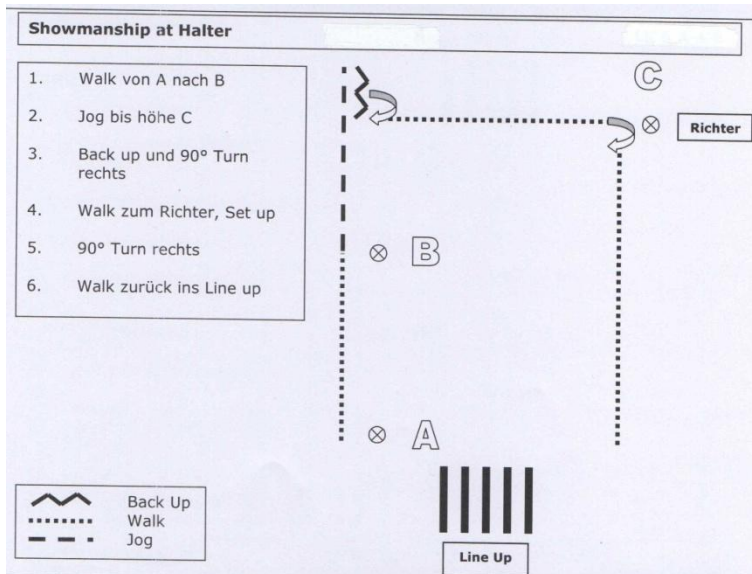

LK 3 A Showmanship at Halter

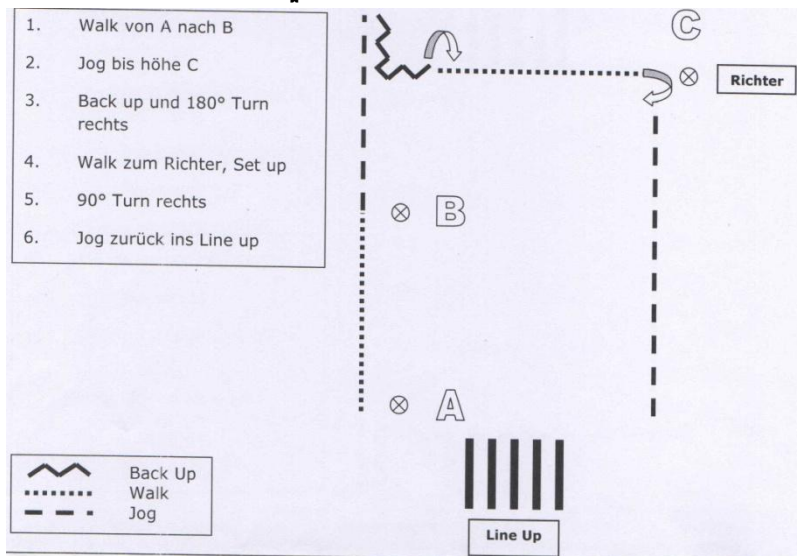

LK 4/5 B Trail

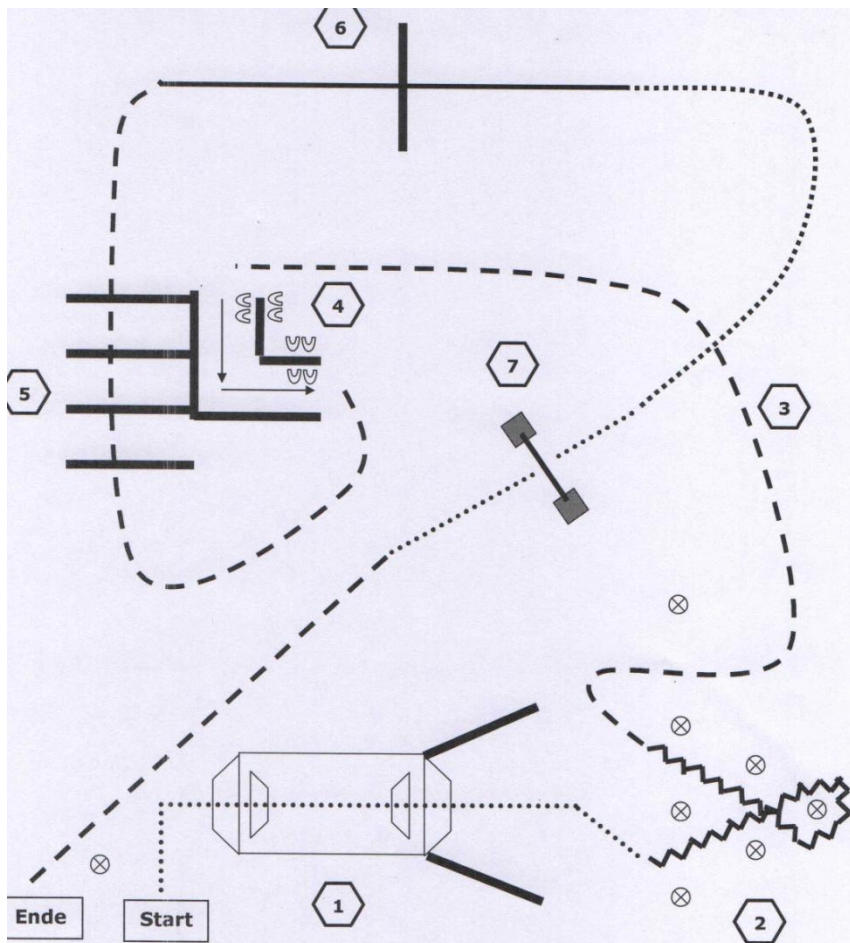

1. im Schritt über die Brücke.
2. Backup zwischen die Pylonen „Keyhole“.
3. Jog
4. Sidepass
5. Jog Over.
6. Lope Over, Schritt.
7. Tor, Schritt, Jog, Stopp.

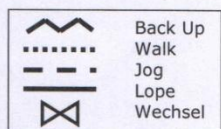

LK 5 A Trail

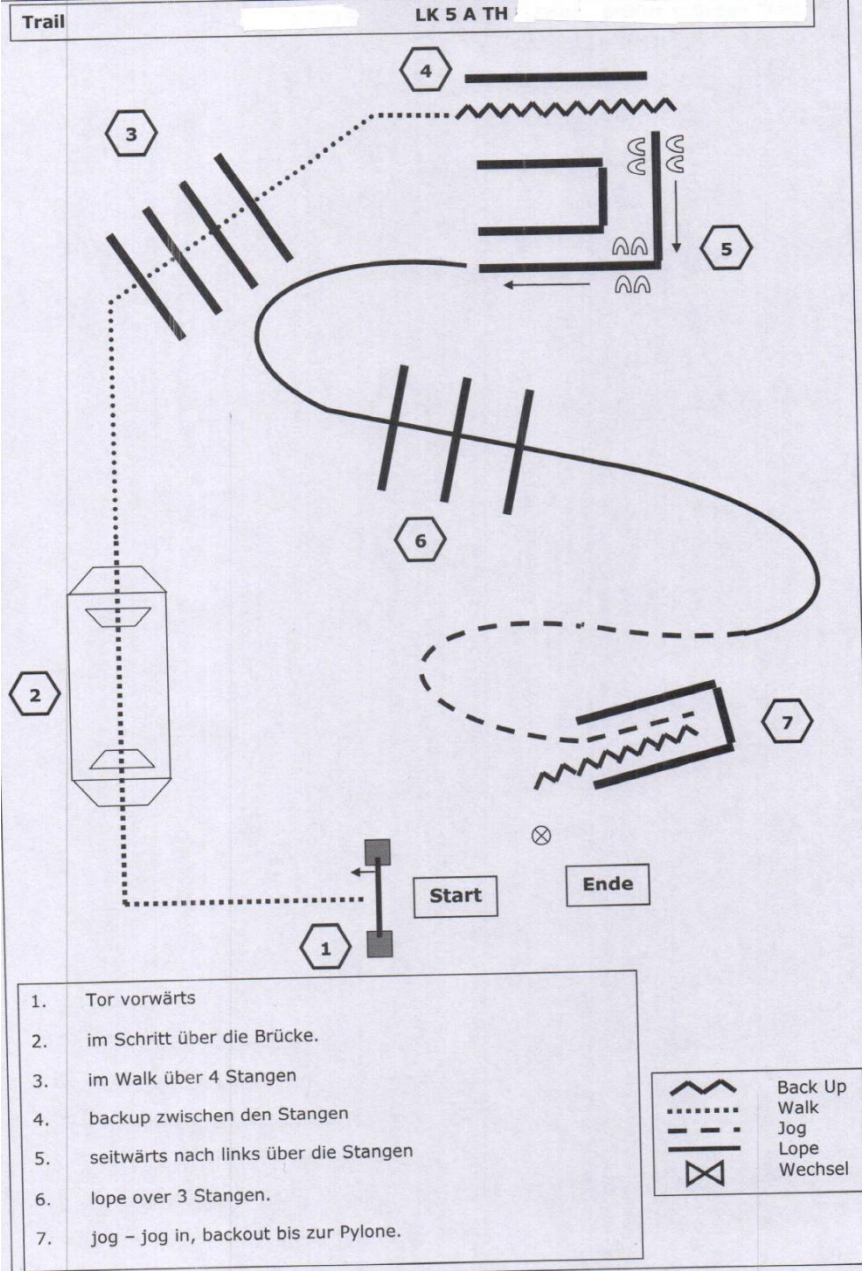

LK 3A Western Horsemanship

Western Horsemanship

1. Walk von A nach B
2. Eine Pferdelänge rückwärts bei B, 360° Turn rechts
3. Jog rechts um die Ecke bis C
4. Bei C Lope Volte, Lope bis D
5. Stopp, 90° Turn rechts
6. Extended Jog zurück bis Höhe A, Stopp, Walk ins Line up.

LK 3 A

LK 5 Western Horsemanship

Western Horsemanship

1. Walk von A nach B
2. Jogvolte nach rechts
3. Jog rechts um die Ecke bis C
4. Bei C Lope Volte, Jog bis D
5. Stopp, 90° Turn rechts
6. Walk bis Höhe B, Stopp, Back up
7. Walk ins Line up

LK 5 A + B

LK 4 und 5 A Ranch Riding

05/2015



2015 Ranch Riding Pattern 14 (Arenagröße mind. 20x40):

LK 4/5 A/B

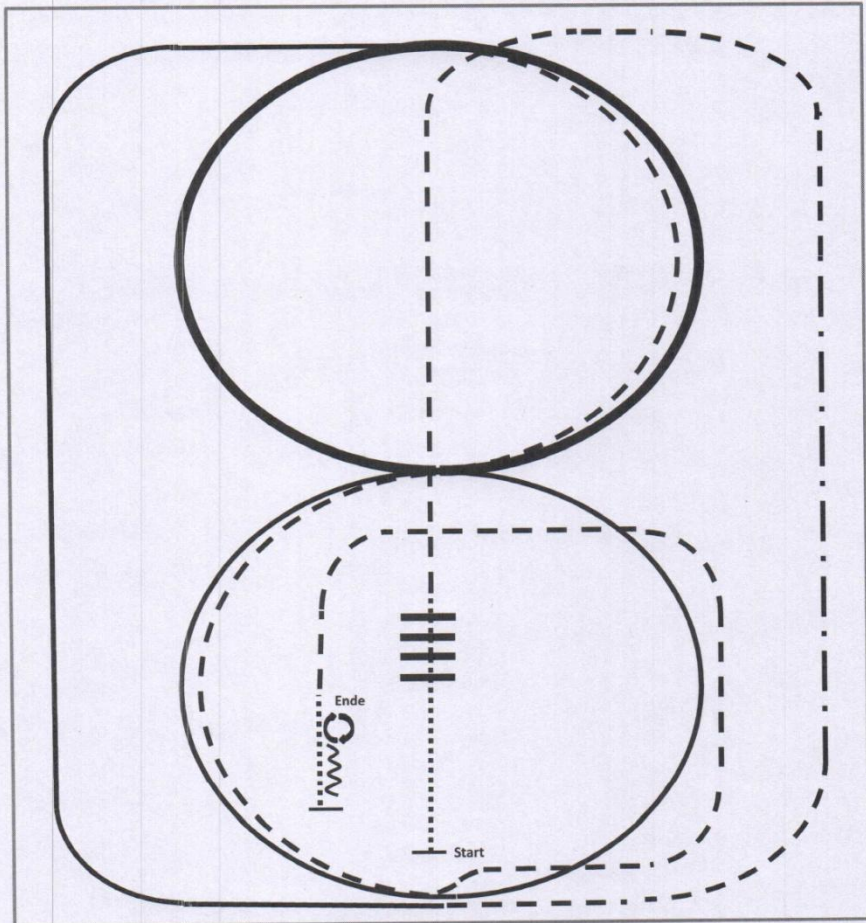

- 1.Walk
- 2.Walk over
- 3.Trot
- 4.Ext. Trot, Trot
- 5.Lope right lead
- 6.Ext. Lope circle right lead
- 7.Trot (2x 1/2 circle)

- 8.Lope left lead circle
- 9.Trot
- 10.Walk
- 11.Stop, Back
- 12.Turn right 180°
- 13.Turn left 180°

	Back
	Lope/Galopp
	Ext. Lope
	Trot/Trab
	Ext. Trot
	Walk/Schritt
	Lead change flying/simple

LK 4/5 B Ranch Riding

05/2015



2015 Ranch Riding Pattern 16 (Arenagröße mind. 20x40): LK 4/5 A/B

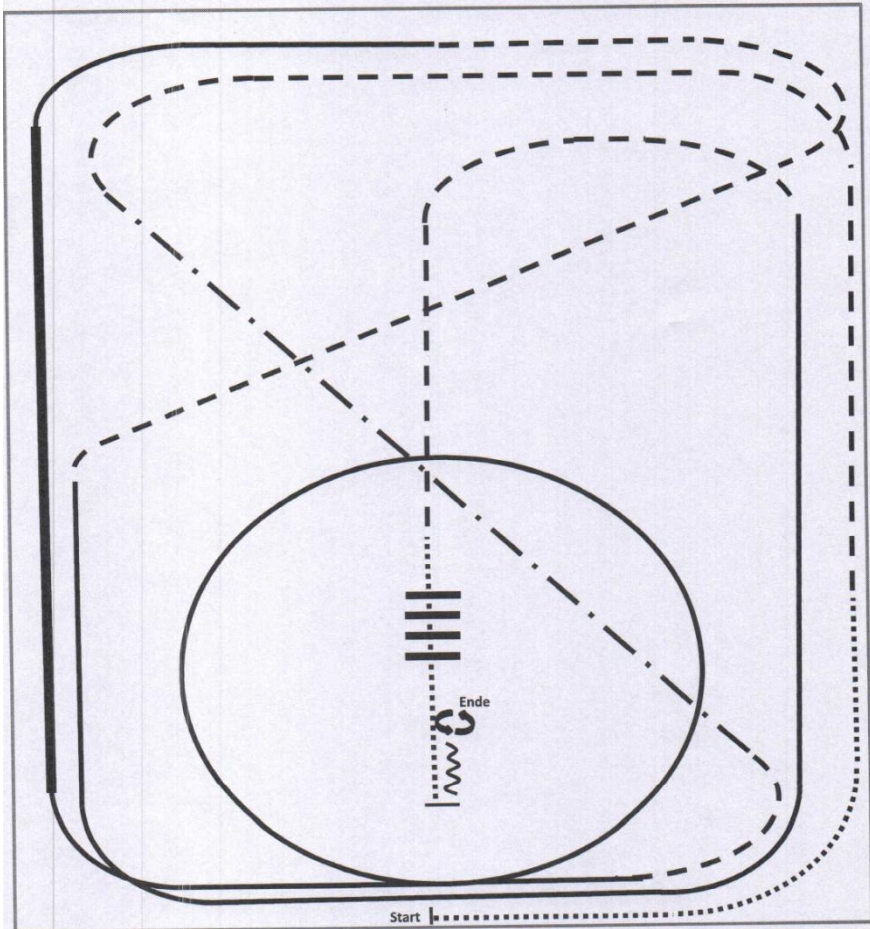

- | | |
|--|--------------------|
| 1.Walk | 7.Lope left lead |
| 2.Trot | 8.Trot |
| 3.Ext.Trot, Trot | 9.Walk |
| 4.Lope right lead | 10.Walk over |
| 5.Ext. Lope right lead,
Lope right lead | 11.Stop, Back |
| 6.Trot | 12.Turn left 180° |
| | 13.Turn right 180° |

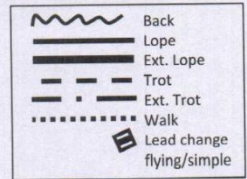

LK 1 - 3 Western Riding

§ 7606 Western Riding-Pattern 5 (empfohlen für kleine Reithallen)

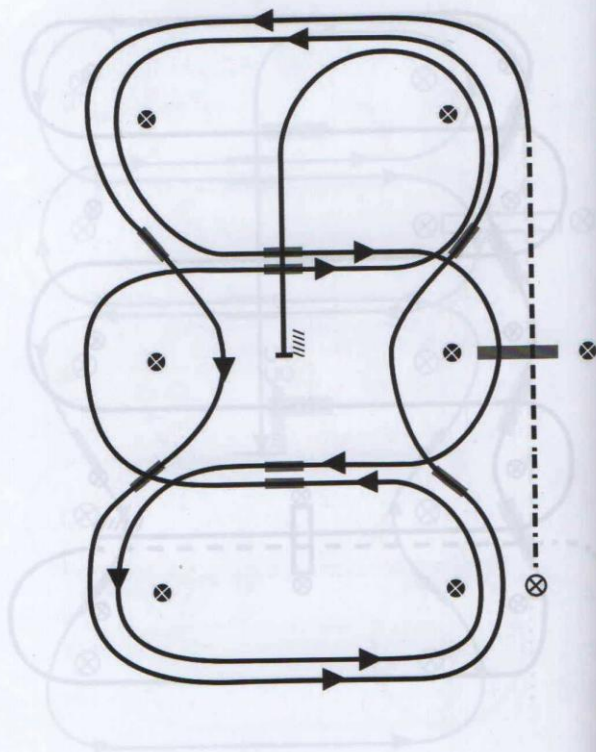

- 1) Walk, Übergang zum Jog zwischen den ersten beiden Pylonen
Jog über die Stange
- 2) Vor dritten Pylone Übergang zum Linksgalopp
- 3) 1. Lopewechse zwischen den Pylonen
- 4) 2. Lopewechsel zwischen den Pylonen
- 5) 3. Lopewechsel zwischen den Pylonen
- 6) 4. Lopewechsel zwischen den Pylonen
- 7) 5. Lopewechsel auf der Mittellinie mit Seitenwechsel
- 8) Lope über die Stange
- 9) 6. Lopewechsel auf der Mittellinie mit Seitenwechsel
- 10) 7. Lopewechsel auf der Mittellinie mit Seitenwechsel
- 11) 8. Lopewechsel auf der Mittellinie mit Seitenwechsel
- 12) Mitte der kurzen Seite abwenden auf die Mittellinie,
Stop auf höhe der Pylone und rückwärtsrichten mind. 3 m

Verharren, um das Ende der Aufgabe anzuzeigen

LK 3 A Ranch Riding

sponsored by Anna Schreiner Westerntraining

05/2015



2015 Ranch Riding Pattern 4 (Arenagröße mind. 20x40):

LK 1-3 A/B

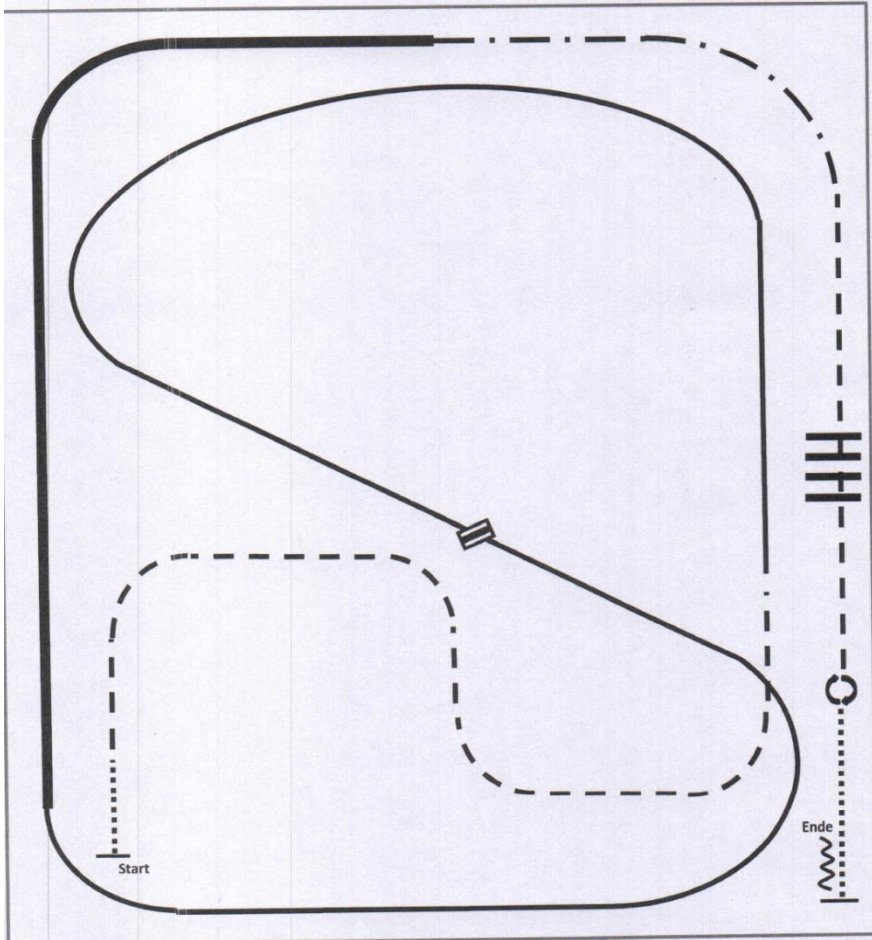

- 1.Walk
- 2.Trot
- 3.Lope left lead
- 4.Change leads
- 5.Lope right lead
- 5.Ext. Lope right lead
- 7.Ext. Trot

- 8.Trot
- 9.Trot over
- 10.Stop, Turn 360° each direction
(either way first)
- 11.Walk, Stop, Back

	Back
	Lope
	Ext. Lope
	Trot
	Ext. Trot
	Walk
	Lead change flying/simple



LK 2 Reining und

LK 1 A Reining sponsored by Sunray Ranch Albert Schulz

§ 7835 Reining-Pattern 11

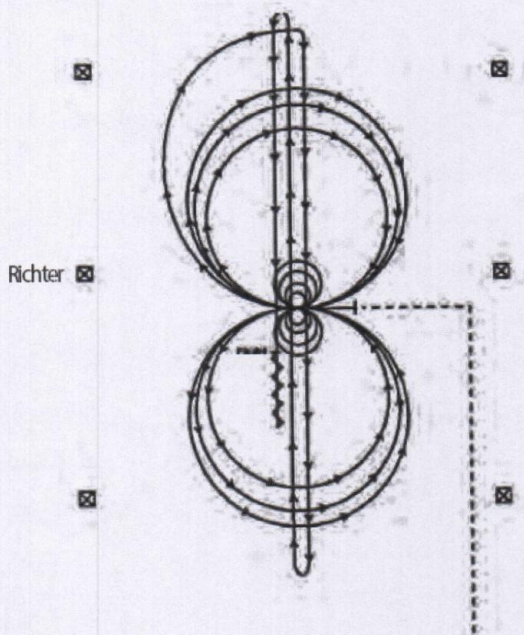

Die Pferde müssen im Trab zum Mittelpunkt der Arena gehen. Sie müssen vor Beginn des Patterns in der Mitte der Bahn, mit Blickrichtung auf die linke Bande stehen bleiben oder Schritt gehen.

- 1) Vier Spins nach links; Verharren
- 2) Vier Spins nach rechts; Verharren
- 3) Drei vollständige Zirkel nach rechts, der erste klein und langsam, die nächsten beiden groß und schnell; Galoppwechsel in der Mitte der Bahn
- 4) Drei vollständige Zirkel nach links, der erste klein und langsam, die nächsten beiden groß und schnell; Galoppwechsel in der Mitte der Bahn
- 5) Weiter mit einem großen schnellen Zirkel nach rechts, der nicht geschlossen wird; schneller Galopp „rund down“ durch die Mitte der Arena bis hinter den Endmarker; Rollback nach rechts - kein Verharren
- 6) Schneller Galopp durch die Mitte der Arena zum entgegengesetzten Ende bis hinter den Endmarker, Rollback nach links - kein Verharren
- 7) Schneller Galopp durch die Mitte der Arena bis hinter den Mittelmarker; Sliding Stop und rückwärtsrichten zur Mitte der Arena oder zumindest 3 m Verharren, um das Ende der Prüfung anzuzeigen.

Der Reiter muss das Kopfstück (Bridle) zur Kontrolle des Bits vor dem Richter abnehmen.

LK 2 A und 1 A Showmanship at Halter

Showmanship at Halter

1. Walk von A nach B
2. Jog bis höhe C
3. Back up und 180° Turn rechts
4. Jog zum Richter, Set up
5. 90° Turn rechts
6. Jog zurück ins Line up

LK 1 A + LK 2 A

	Back Up
	Walk
	Jog

Line Up

LK 1 und 2 Western Horsemanship

Western Horsemanship

1. Walk von A nach B
2. Eine Pferdelänge rückwärts bei B, 360° Turn rechts
3. Lopevolte rechts
4. Jog rechts um die Ecke, Extended Jog bis C
5. Bei C Lope Volte links, Lope bis D
6. Stopp, 90° Turn rechts
7. Extended Jog bis über B, Walk bis Höhe A,
8. Walk ins Line up

LK 1 & LK 2

	Back Up
	Walk
	Jog
	Ext. Jog
	Lope
	Wechsel

Line Up

LK 4 Reining

57841 Reining-Pattern 13 (nur für LK 4)

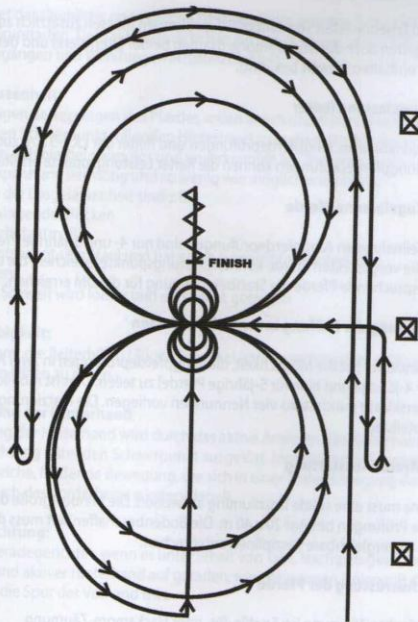

Die Prüfung beginnt aus dem Stand.

- 1) Mind. 6 m von der Bande entfernt auf der rechten Seite stehend, beginnend im Galopp die Bahn entlang, am Ende der Bahn einen halben Zirkel nach links und weiter entlang der gegenüberliegenden Seite Run Down bis hinter den Mittelmarker, Rollback nach rechts.
- 2) Weiter im Galopp auf der linken Seite der Bahn entlang, einen halben Zirkel am Ende der Bahn und auf der gegenüberliegenden Seite Run Down bis hinter den Mittelmarker. Rollback nach links. Weiter im Galopp an der rechten Seite entlang bis zum Mittelmarker, abbiegen nach links zum Mittelpunkt der Bahn.
- 3) Zwei Zirkel nach links, der erste Zirkel groß und schnell, der zweite Zirkel klein und langsam. Stop am Mittelpunkt der Bahn.
- 4) 3 vollständige Spins nach links – verharren.
- 5) Zwei vollständige Zirkel nach rechts, der erste Zirkel groß und schnell, der zweite Zirkel klein und langsam. Stop am Mittelpunkt der Bahn.
- 6) 3 vollständige Spins nach rechts – verharren.
- 7) Nun folgt ein großer schneller Zirkel nach links, der jedoch nicht geschlossen wird. In der Mitte der kurzen Seite abwenden, Galopp über die Mittellinie der Bahn bis hinter den Mittelmarker – Stop.
- 8) Rückwärtsrichten von mind. 3 m – verharren, um das Ende der Prüfung anzuzeigen.

Der Reiter muss das Kopfstück (Bridle) zur Kontrolle des Bits vor dem Richter abnehmen.

LK 2 A Ranch Riding



2015 Ranch Riding Pattern 3 (Arenagröße mind. 20x40):

05/2015

LK 1-3 A/B

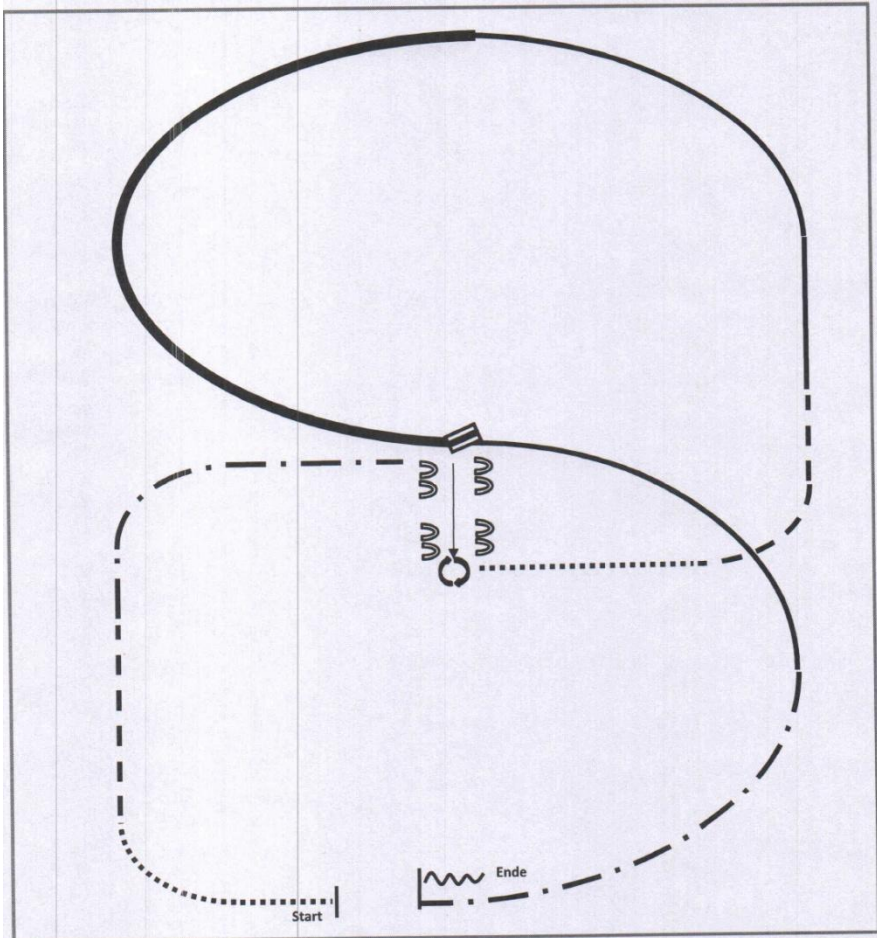

- 1.Walk
- 2.Trot
- 3.Ext. Trot to the center
- 4.Stop, Sidepass right
- 5.Turn 360° each direction (either way first)
- 6.Walk

- 7.Trot
- 8.Lope left lead
- 9.Ext. Lope left lead
- 10.Change leads
- 11.Lope right lead
- 12.Ext. Trot
- 13.Stop, Back

	Back
	Lope
	Ext. Lope
	Trot
	Ext. Trot
	Walk
	Lead change flying/simple

LK 3 A Reining

§ 7833
Reining-Pattern 9

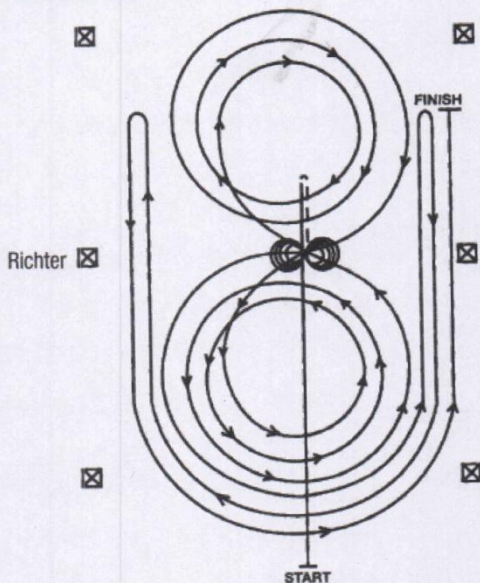

- 1) Schneller Galopp durch die Mitte der Bahn bis hinter den Mittelmarker – Sliding Stop – Rückwärtsrichten bis zur Mitte der Bahn oder von mind. 3 m – verharren
- 2) Volle 4 Spins nach rechts – verharren
- 3) Volle 4 1/4 Spins nach links, so dass das Pferd zur linken Bande sieht – verharren
- 4) Beginnend im Linksgalopp. 3 vollständige Zirkel nach links, der 1. Zirkel klein und langsam, die zwei weiteren Zirkel groß und schnell. Galoppwechsel im Mittelpunkt der Bahn
- 5) 3 vollständige Zirkel nach rechts (im Rechtsgalopp), der 1. Zirkel klein und langsam, die zwei weiteren Zirkel groß und schnell. Galoppwechsel im Mittelpunkt der Bahn
- 6) Weiter mit einem großen, schnellen Zirkel auf der linken Hand, der nicht geschlossen wird. Galopp entlang der rechten Seite der Bahn bis hinter den Mittelmarker – Rollback nach rechts – mind. 6 m von der Bande entfernt – kein Verharren
- 7) Zurück auf dem vorherigen Zirkel – nun auf der rechten Hand, der Zirkel wird nicht geschlossen. Galopp entlang der linken Seite der Bahn bis hinter den Mittelmarker – Rollback nach links – mind. 6 m von der Bande entfernt – kein Verharren
- 8) Zurück auf dem vorherigen Zirkel – nun wieder auf der linken Hand, der Zirkel wird nicht geschlossen. Galopp entlang der rechten Seite der Bahn bis hinter den Mittelmarker – Sliding stop – mind. 6 m von der Bande entfernt. Verharren, um das Ende der Prüfung anzuzeigen.
Der Reiter muss Zaumzeug und Gebiss (Bridle) vor dem Richter abnehmen.

LK 1 A Ranch Riding sponsored by Way Out West

05/2015



2015 Ranch Riding Pattern 6 (Arenagröße mind. 20x40): LK 1/2 A/B

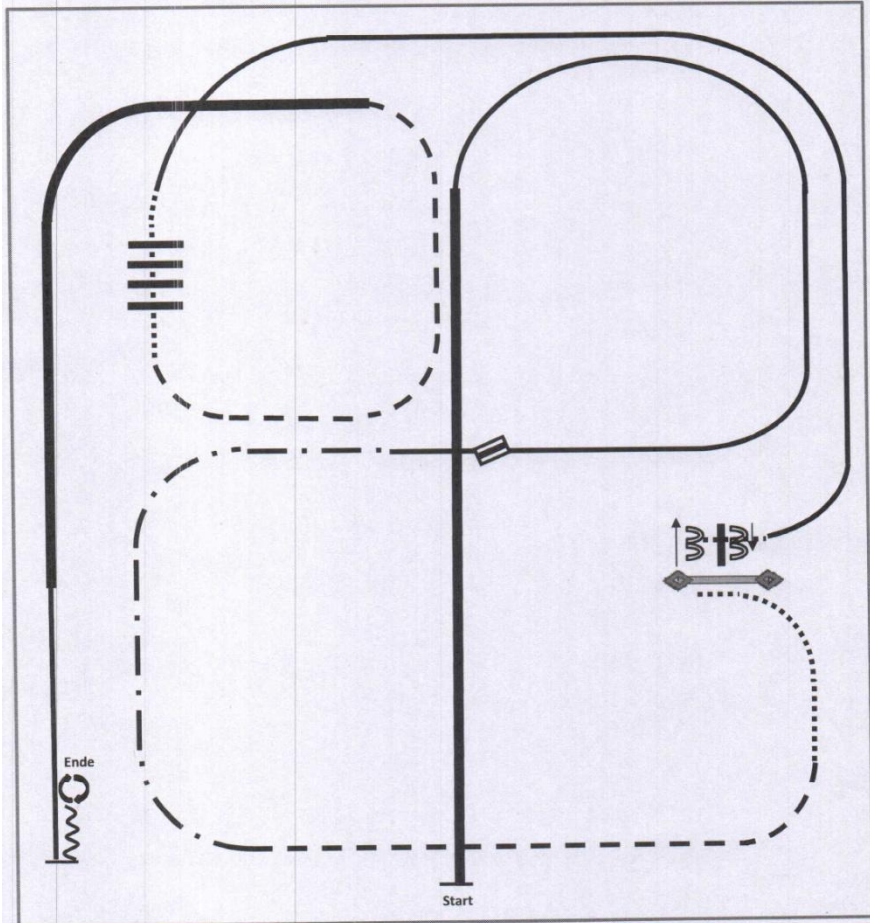

1. Ext. Lope right lead

2. Lope right lead

3. Change leads, Lope left lead

4. Ext. Trot

5. Trot

6. Walk

7. Gate right hand push

8. Sidepass left, right 1/2 way

9. Walk over, Lope left lead

10. Walk over

11. Trot

12. Ext. Lope left lead, Lope left lead

13. Stop, Back

14. Turn 360° each direct. (either way 1st)

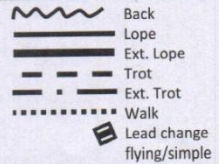

Way Out West

Weil es um Dein Pferd geht...

www.wayoutwest.de



World of Tack®

www.world-of-tack.com

TRAINING & SHOWTACK

LK 3 A Trail sponsored by World of Tack

LK 4 Trail

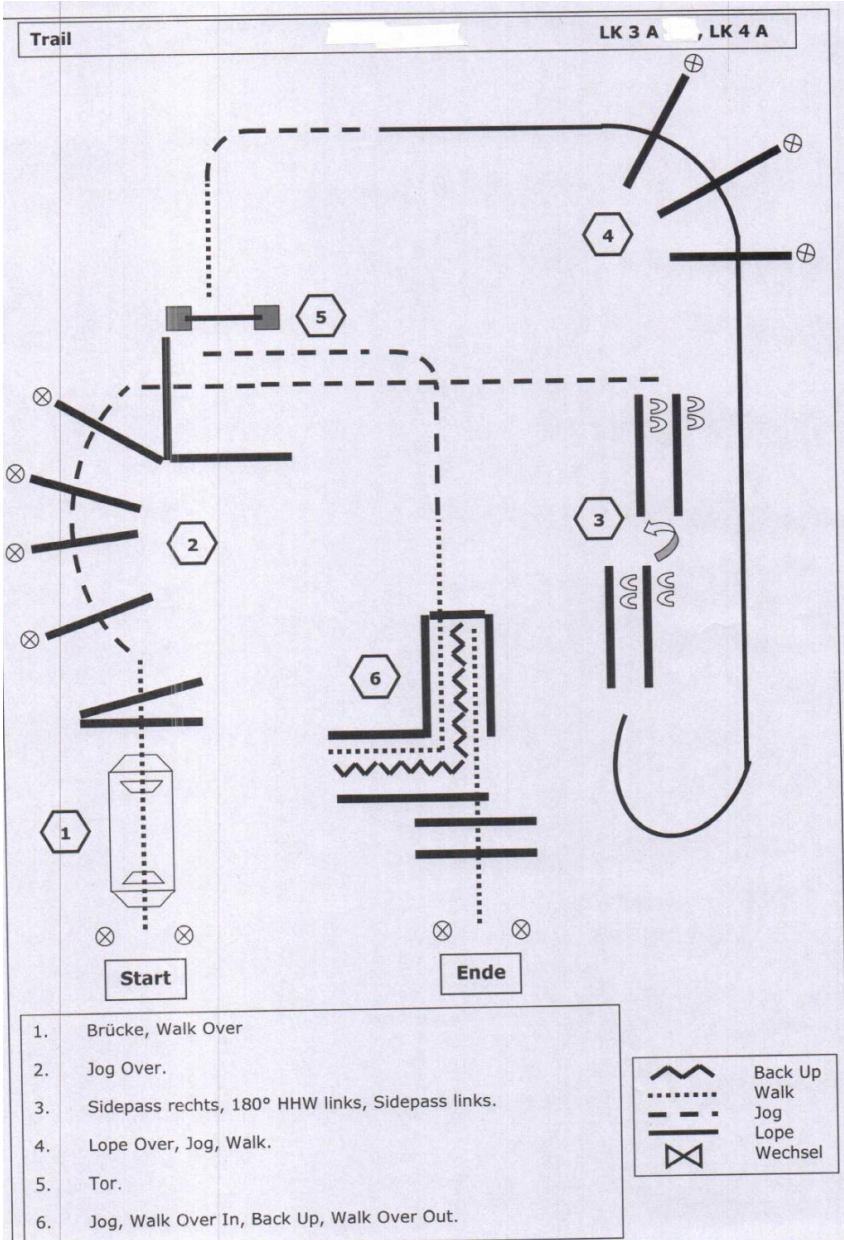

LK 4 A und B Western Horsemanship

Western Horsemanship	LK 4 A + B										
<ol style="list-style-type: none"> 1. Walk von A nach B 2. Eine Pferdelänge rückwärts bei B 3. Jog rechts um die Ecke bis C 4. Bei C Lope Volte bis D 5. Stopp, 90° Turn rechts 6. Jog zurück bis Höhe A, Stopp, Walk ins Line up 											
<table border="0"> <tr> <td></td> <td>Back Up</td> </tr> <tr> <td></td> <td>Walk</td> </tr> <tr> <td></td> <td>Jog</td> </tr> <tr> <td></td> <td>Lope</td> </tr> <tr> <td></td> <td>Wechsel</td> </tr> </table>		Back Up		Walk		Jog		Lope		Wechsel	<p>Line Up</p>
	Back Up										
	Walk										
	Jog										
	Lope										
	Wechsel										



WT Trail

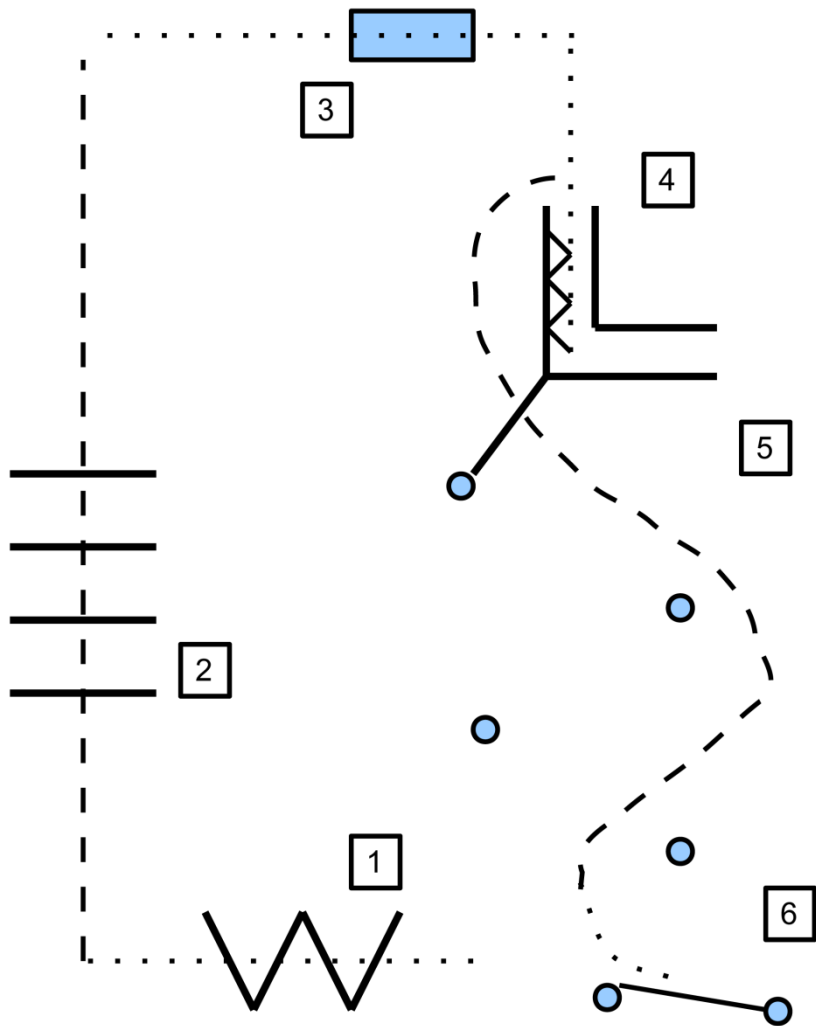

Trail Walk Trot

1. Walk over
2. Jog over
3. Brücke

- 4, Walk in, Back
5. Jog over und Slalom
6. Tor

LK 1 und 2 Trail

Trail

LK 2A

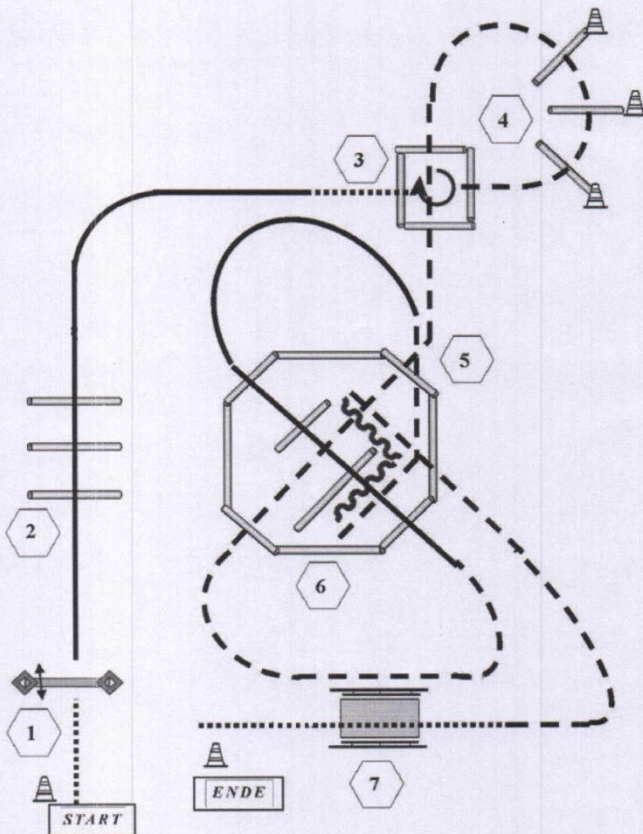

1. Tor
2. Lope Over
3. Walk In, 360° rechts, Jog Out
4. Jog Over
5. Jog Over / Lope Over
6. Jog In, Back Up, Jog Out
7. Brücke, Walk Over

	Back Up
	Walk
	Jog
	Lope
	Wechsel

Horse and Dog Trail

Trail: Horse & Dog Trail

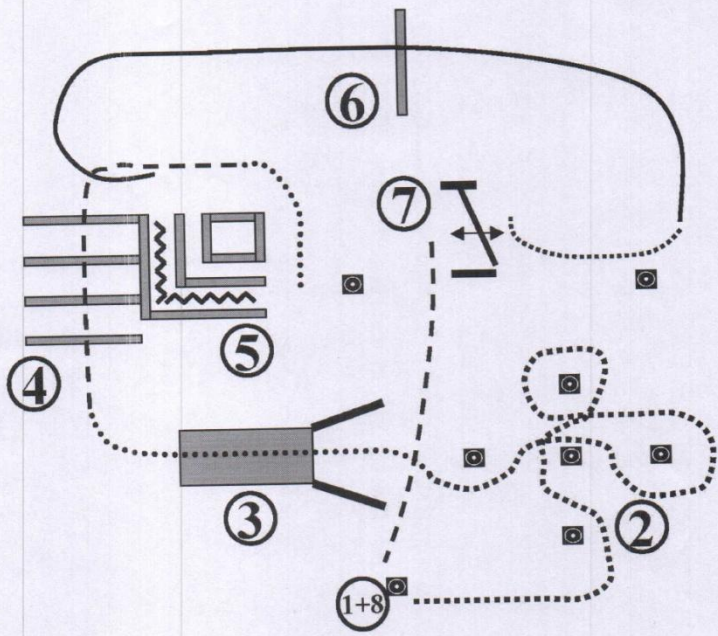

- 1) Hund ableinen.
- 2) Slalom um Pylonen, Hund bei Fuß
- 3) Brücke, Hund voraus schicken und an der Pylone ablegen.
- 4) Jog over, Hund bei Fuß, Hund im Viereck aus der Bewegung ablegen
- 5) Walk, L Back, Hund abrufen
- 6) Lope over, Hund bei Fuß, Übergang Walk, Hund aus der Bewegung an der Pylone ablegen.
- 7) Tor rückwärts, schließen des Tores andeuten, Tor deutlich öffnen und den Hund nachkommen lassen und zur nächsten Pylone schicken, dann das Tor schließen
- 8) Hund abrufen, Linksgalopp um Pylonen, Absteigen Hund anleinen und zu Fuß die Arena verlassen

	Back Up
	Walk
	Jog
	Lope
	Wechsel

WT Horsemanship

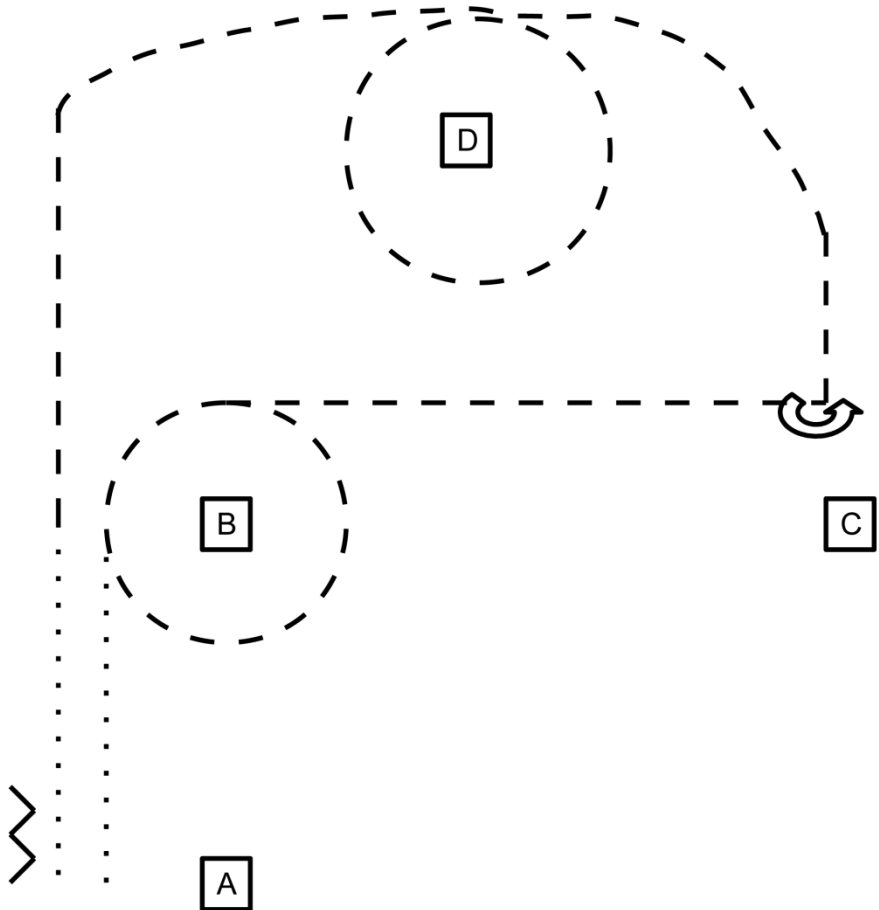

WHS Walk Trot

1. Von A nach B Schritt, bei B antraben, Volte um B bis C
2. Bei C anhalten, eine HHW 90° nach links, antraben und eine Volte um D und weiter bis B
3. Bei B Schritt bis A, anhalten und ca. eine Pferdelänge Rückwärts

LK 1 A Senior Superhorse

Superhorse-Pattern 4

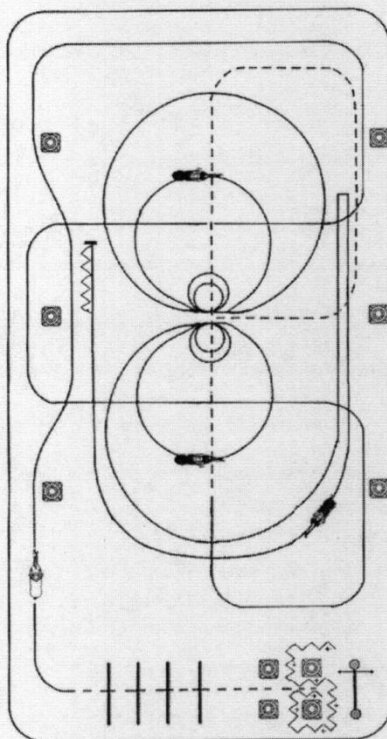

1. Öffnen, Durchreiten und Schließen des Tores (Türgriff rechts)
2. rückwärtsrichten um die Pylonen
3. antraben zwischen den Pylonen durch, über die Stangen
4. nach den Stangen angaloppieren zum Rechtsgalopp
5. 2 fliegende Galoppwechsel auf der langen Seite, 2 fliegende Galoppwechsel mit Seitenwechsel
6. an der kurzen Seite abwenden, in Höhe des ersten Markers Übergang zum Jog bis zur gegenüberliegenden kurzen Seite, rechts abwenden bis zum Mittelmarker, weiter bis zum Mittelpunkt.
7. hier stoppen, 2 Spins rechts
8. 2 Zirkel rechts: 1. groß und schnell, 2. klein und langsam
9. stoppen, 2 Spins links
10. 1 3/4 Zirkel links: 1. klein und langsam, 2. nicht schließen und Runddown bis hinter den Mittelmarker, Stop, Rollback rechts (mindestens 3 Meter von der Bande entfernt)
11. zurück auf den vorherigen Zirkel, gerader Run down, zwischen dem Mittelmarker und dem Endmarker Stop, mindestens 3 Meter rückwärtsrichten.

Wir danken auch



JEMAKO®

SIMPLY CLEAN.

Monika Adrian

Selbständige JEMAKO Vertriebspartnerin

Tel. 0177/ 48 52 523

monika-adrian@jemako-mail.com

www.jemako-shop.com/monika-adrian

Reinigen Sie mit JEMAKO: Sauber, Leicht und Schnell!

für das Sponsoring der LK 3 A Western Pleasure.

**Wir danken Christina Balschun für die Unterstützung mit
Trail - Hindernissen :**



www.balschun-ranch.de

Wir danken außerdem folgenden Trophy - Sponsoren :

LK 1 B Reining



WWW.MB-PERFORMANCE-HORSES.DE

LK 1 B Western Pleasure



LK 3 B Western Horsemanship

Ausbildung

Beritt



Unterricht

Training

Nicole Drüker

Tel. 0171 / 83 80 201

Double R Ranch / Unna-Kessebüren

www.nd-westerntraining.de



